

# ALGEMENE MONTAGE INSTRUCTIES VOOR ALLE COTTAGE TUINBERGINGEN

Deze brochure is opgesteld voor al onze tuinbergingen type Cottage en hun opties.  
De aantallen en vormgevingen van de tekeningen kunnen verschillend zijn t.o.v. de door u aangekochte tuinberging.

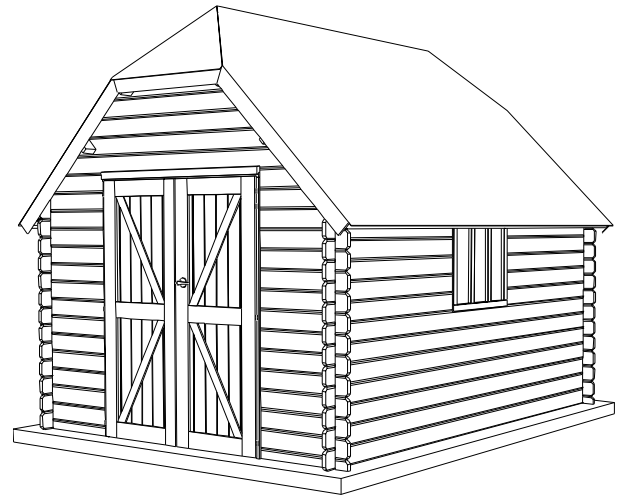

**WOODLANDS**  
QUALITY CABINS

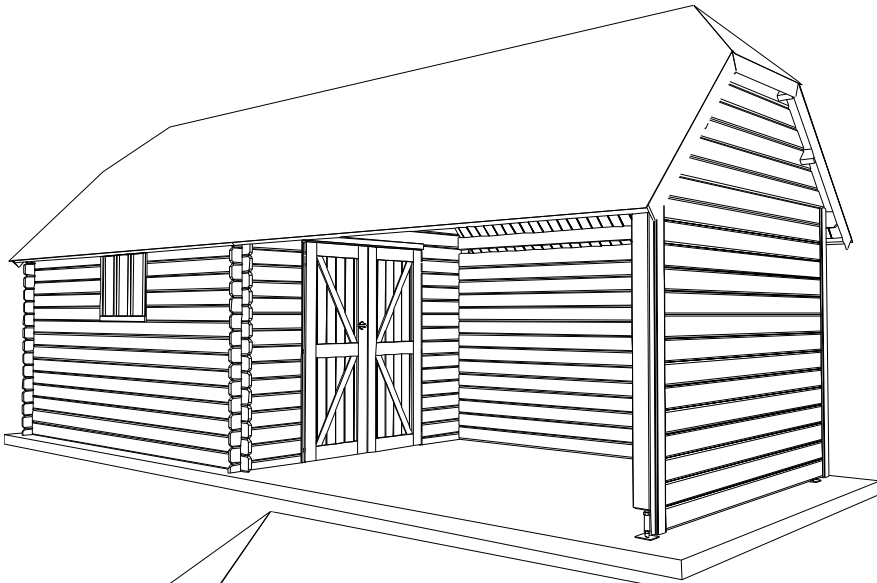

## INSTRUCTIONS GENERALES DE MONTAGE POUR TOUS LES ABRIS COTTAGE

*Cette brochure a été conçue pour tous nos abris type Cottage et leurs options.  
Le nombre et la conception des dessins peuvent différer suivant le modèle d'abri de jardin acheté.*

## **GARANTIE**

Het product is vervaardigd uit hout, een natuurproduct dat gezien zijn opstelling buiten steeds zal blijven 'leven' en dus een blijvende aandacht vereist. De montage, de behandeling en de verankering zal door of in opdracht van de klant uitgevoerd worden. Gardenas is dus verantwoordelijk voor en geeft garantie op het product en de onderdelen zelf, niet op de gevolgen van een foutieve montage, ontbrekende of ontoereikende verankering of verkeerd of ontoereikend onderhoud.

### **Hoe lang?**

Behalve anders vermeld biedt Gardenas 5 jaar garantie op zijn producten. Op beslagonderdelen en roofing geldt 2 jaar garantie. Voor producten die gedrukimpregneerd verkocht worden geldt een verhoogde garantie tegen rot en schimmel en aantasting door insecten van de houten onderdelen van 10 jaar.

De garantieperiode geldt vanaf de datum van aankoop.

### **Wat valt onder de garantie?**

- Het structurele concept van het product voor een veilig en normaal eigenlijk gebruik.
- De correctheid van de onderdelen in aantallen en vorm bij levering. Eventuele afwijkingen moeten ten laatste 14 dagen na levering gemeld worden.
- De garantie beperkt zich tot het vervangen van defecte, aangetaste of onbruikbare onderdelen.

### **Wat valt niet onder de garantie?**

- Kosten van (her-)installatie, productie, montage, behandeling.
- Onderdelen die niet meer in hun oorspronkelijke staat zijn.
- Defecte onderdelen die toch geïnstalleerd werden.
- Kleine afwijkingen van het natuurlijk materiaal, al dan niet gespecificeerd in de handleiding, die de stabiliteit en verwachte levensduur van het product niet in het gedrang brengen (bv kwasten, scheuren, verkleuring, lichte vervormingen die monteerbaar zijn en na montage geen invloed zullen hebben of na montage onzichtbaar zullen zijn, ...).
- Schade, vervormingen of gebreken als gevolg van het niet strikt opvolgen van adviezen en instructies uit de handleiding van het product en/of het verkeerdelijk of nonchalant gebruik van het product alsook schade veroorzaakt door een slechte fundering.
- Schade en degradatie en de gevolgen ervan door ontoereikende behandeling van het product.
- Schade veroorzaakt tijdens het transport en de opslag al dan niet door extreme vochtigheid, indien transport en opslag niet onder beheer van Gardenas uitgevoerd werden.
- Schade veroorzaakt door derden, dieren, insecten (behalve indien product gedrukimpregneerd geleverd werd) en termieten.
- Natuurlijk veroudering of verkleuring van het product.
- Schade veroorzaakt door een dakbelasting (bv sneeuw) van meer dan 50 kg/m<sup>2</sup>.
- Rechtstreekse - of onrechtstreekse schade aan artikelen en materialen opgeslagen in of onder het product.
- Gevolgen van overmacht : storm, natuurrampen, overstromingen, vandalisme, ... .

### **Onderdelen beschikbaarheid en levering**

Gardenas garandeert de beschikbaarheid van alle onderdelen of van een valabel alternatief van elk onderdeel tot 5 jaar na aankoop van het product onafgezien van het feit of het onderdeel nog onder garantie valt of niet.

Gardenas stelt alles in het werk om eventuele vervangementen zo snel als redelijk mogelijk ter beschikking te stellen. Gardenas zal de stukken op dezelfde manier en op dezelfde plaats leveren als waar zij het originele product leverde.

## **GARANTIE**

Le produit est réalisée en bois, un matériau naturel qui - vue son installation dehors - continuera à vivre, à travailler et qui nécessitera donc une attention particulière et permanente. Le montage, traitement et ancrage sera fait par ou pour le compte du client. Gardenas est responsable et offre garantie pour le produit et ses pièces détachées mêmes, elle n'en est pas pour les conséquences d'un montage et/ou traitement non conforme ou pour ceux d'un ancrage inapproprié ou insuffisant.

### **Durée**

Sauf stipulé contrairement, Gardenas offre 5 ans de garantie sur ces produits. Pour les éléments de quincaillerie et pour le roofing la garantie est limitée à 2 ans. Pour les produits qui sont vendus imprégné sous pression, la durée de garantie est élevée à 10 ans pour la pourriture, moisissure et attaques par insectes des éléments en bois.

### **Couvert par la garantie**

- Le concept structurel du produit pour une utilisation sûre et normale.
- L'exactitude des pièces en nombre et en forme à la livraison. Tout écart doit être signalé au plus tard 14 jours après la livraison.
- La garantie est limitée au remplacement des pièces défectueuses, dégradées ou inutilisables.

### **Exclus de la garantie**

- Coûts de (ré-)installation, production, assemblage, traitement
- Pièces qui ne sont plus dans leur état d'origine.
- Pièces défectueuses qui ont quand même été installées.
- De petits anomalies du matériau naturel, qu'ils soient spécifiés dans les instructions de montage ou non, qui ne mettent pas en danger la stabilité et la durée de vie prévue du produit (par exemple, nœuds, fissures, décoloration, légères déformations qui peuvent être montées et seront invisible après le montage, ...)
- Dégâts, déformations ou défauts résultant du non-respect des conseils et instructions du manuel d'installation du produit et / ou d'une utilisation incorrecte ou nonchalante du produit ainsi que des dommages causés par une mauvaise fondation.
- Dégâts et dégradations et leurs conséquences dus à un traitement inapproprié du produit.
- Les dégâts causés pendant le transport et le stockage, qu'ils soient ou non dus à une humidité extrême, si le transport et le stockage n'ont pas été effectués sous la gestion de Gardenas.
- Dégâts causés par des tiers, des animaux, des insectes (sauf si traité en autoclave) et des termites.
- Vieillesse naturelle ou décoloration du produit.
- Dégâts causés par une charge de toit (par exemple la neige) supérieure à 50 kg / m<sup>2</sup>
- Dégâts directs ou indirects aux articles et matériaux stockés dans ou sous le produit.
- Conséquences de la force majeure: tempête, catastrophes naturelles, inondations, vandalisme, ...

### **Disponibilité et livraison des pièces**

Gardenas garantit la disponibilité de toutes les pièces ou d'une alternative valable pour chaque pièce jusqu'à 5 ans après l'achat du produit, que la pièce soit toujours sous garantie ou non.

Gardenas met tout en œuvre pour rendre les éléments de remplacement disponibles dans les meilleurs délais. Elle livrera les pièces de la même manière et au même endroit que celui où elle a livré le produit d'origine.

# ALGEMENE MONTAGE INSTRUCTIES TUINBERGING COTTAGE

Proficiat met de aankoop van uw tuinberging.

Indien u de montage instructies aandachtig doorneemt, zal u jarenlang genieten hebben van uw aankoop.

## Tips en adviezen

Alvorens met de montage te beginnen geven wij u nog enkele nuttige tips en adviezen die uw aandacht verdienen.

**A** U kocht een blokhut vervaardigd uit een onbehandeld natuurproduct. De houtsoort moet nog behandeld worden om een lange levensduur te garanderen. U laat zich best begeleiden door een specialist ter zake in de keuze van uw behandelingsproduct en het onderhoud van uw blokhut. Gebruik enkel producten die in het hout dringen en het hout beschermen tegen vocht, weer en wind én tegen insecten en schimmels. Gebruik geen producten die zodanig stroperig zijn dat zij een goede aansluiting van tand en groef en van de hoekverbinding belemmeren. U heeft alleen **vóór** de montage de kans om tand en groef te behandelen. Het is van groot belang alle delen **langs alle kanten te behandelen**. U moet dus de blokhut ook **langs binnen** behandelen.

**B** U doet er best aan een waterdichte betonsokkel aan te brengen met afmetingen die 10 cm groter zijn dan de buitenmaat van de blokhut. Het is van het allergrootste belang dat uw blokhut pas staat en dan ook blijft. Hou er rekening mee dat, indien uw constructie niet pas blijft na plaatsing, er o.a. spleten en vervormingen aan de blokhut kunnen voorkomen. Zorg er zeker voor dat grond- en ander vocht niet in het hout kan dringen door voldoende ventilatie van de blokhut en het behandelen tegen vocht van de blokhut **langs binnen**. De onderste planken van uw blokhut verdienen extra aandacht, omdat zij het meest in contact zullen komen met water. Behandel ze daarom extra goed. Dicht de aansluiting van de blokhut met haar sokkel af met siliconen (niet meegeleverd). Veranker uw blokhut aan haar sokkel (bv. L-ijzer (niet meegeleverd)) ter bescherming tegen stormweer.

**C** "Hout leeft", een gezegde dat ook op uw aankoop van toepassing is. Concreet houdt dit in dat de blokhut in hoogte varieert naargelang de luchtvochtigheid. Indien U verticale of horizontale constructies (bv. rekken, elektriciteitsleidingen, stormbeveiligingen etc.) aanbrengt, dient U ervoor te zorgen dat U deze natuurlijke werking van het hout niet belemmert. Als U het hout op bepaalde plaatsen in verticale richting verbindt, dan zal U tijdens periodes met een lage luchtvochtigheid spleten doen ontstaan tussen uw planken, veelal met vervormingen aan de blokhut tot gevolg. Schrik ten andere niet indien U een spleet boven de deur en raam constateert tijdens de opbouw van uw blokhut. Deze dienen net om de krimp en uitzet op te vangen. Wij leveren bijhorende afdeklatten om deze spleet te verbergen.

**D** Haal de onderdelen van uw blokhut twee dagen voor het opbouwen uit de verpakking. Op die manier kan het hout wennen aan de luchtvochtigheid. Leg de planken beschut tegen regen en zon iets uit elkaar. Maak nu een volledige controle a.d.h.v. de bijgevoegde onderdelenlijst. Materiaalklachten worden niet geaccepteerd indien de onderdelen geleverd zijn. Klachten dienen ons maximaal 8 dagen na levering te bereiken.

**E** Hout is een natuurlijk product. Dat betekent dat er ook lichte afwijkingen kunnen voorkomen. Wat zijn **toelaatbare** afwijkingen?

- Kwasten
- Uitvallende Kwasten die niet groter zijn dan een duim
- Uitvallende Kwasten of lichte beschadigingen aan de randen (tand en groef) als bij het opbouwen een dekking gewaarborgd is
- Verkleuringen in het hout
- Rechte scheuren die de plank niet splijten, splijtende scheuren die niet langer zijn dan 12 cm
- Harszakken van max. 5 cm
- Hout dat een beetje bol staat, indien de opbouw mogelijk blijft (de druk van het dak zal de plank meestal rechthouden)

**F** Zorg er voor uw blokhut te **verankeren** aan haar sokkel (bv. L-ijzer (niet meegeleverd)). Zorg verder voor een efficiënte verticale stormbeveiliging die rekening houdt met de tips vermeld in punt C "Hout leeft". Gardenas dealers verkopen onze speciale stormbeveiligingen.

**G** Bij de opbouw van de wanden maakt U geen gebruik van nagels noch vijzen. De druk van het dak met de stormbeveiliging zal ervoor zorgen dat uw blokhut blijft staan. Om splijten tegen te gaan adviseren wij u, bij het vijzen, voor te boren met een boor waarvan de diameter kleiner is dan de diameter van de vijs.

**H** Is bij de opbouw een stuk beschadigd, of raakt U er niet goed aan uit?

Onze dienst naverkoop staat tot uw dienst:

- tijdens de kantooruren telefonisch: +32 (0)52 21 95 71
- per fax: +32 (0)52 22 09 03 of
- per E-mail [info@gardenas.be](mailto:info@gardenas.be)
- indien u beschadiging van het pakket bemerkt, gelieve dit binnen de 48h aan ons te laten weten.

# **INSTRUCTIONS GENERALES DE MONTAGE POUR ABRI COTTAGE**

Félicitations avec l'achat de votre abri de jardin. Si vous suivez attentivement les instructions de montage ci-dessous, vous pourrez profiter de nombreuses années de votre achat.

## **IMPORTANT**

Avant de commencer le montage, voici quelques conseils qui méritent votre attention.

**A** **TRAITEMENT.** Vous avez acheté un abri fabriqué et conçu à partir d'un produit naturel non-traité. Le bois doit être traité pour assurer une longue vie de votre abri. Utilisez exclusivement des produits qui pénètrent dans le bois et qui le protègent contre l'humidité, les intempéries, les insectes et les moisissures. N'utilisez pas des produits trop épais (sirupeux), qui empêcheraient une connexion parfaite de la languette et de la rainure ainsi que des coins. Vous ne pourrez traiter la languette et la rainure qu'**avant** le montage. Il est très important de traiter **tous les éléments à fond**. Donc aussi l'**intérieur** de votre abri.

**B** **SUPPORT.** La meilleure solution est de couler un socle étanche en béton dépassant de 10 cm les mesures extérieures de votre abri. Il est de la plus grande importance que votre abri soit bien à niveau et le reste. Si votre construction n'est et/ou ne reste pas à niveau après le montage vous risquez de constater l'apparition de fentes et de déformations. Veillez à ce que l'humidité du sol et l'humidité en général ne puissent pénétrer dans le bois par manque de ventilation et/ou par insuffisance du traitement du côté **intérieur** de celui-ci. Les planches inférieures de votre abri demandent une attention toute particulière, car elles seront les plus soumises au contact avec l'eau. Traitez les donc soigneusement. Appliquez pour l'étanchéité un joint silicone (non fourni) en bas de votre abri, là où les planches reposent sur le socle en béton. Ancrez votre abri à son socle (p.ex. avec des fers en forme de 'L' (non fournis)) comme protection contre les tempêtes et les intempéries.

**C** Le bois vit, est un dicton qui concerne aussi votre achat. Concrètement cela signifie que la hauteur de votre abri varie en fonction de l'humidité de l'air. Si vous installez des constructions verticales ou horizontales à l'intérieur de votre abri (par exemple : étagères, câbles électriques etc.) veillez à ne pas empêcher le travail naturel du bois (en fonction de l'humidité dans l'air le bois s'étend ou rétrécit). Si vous raccordez plusieurs planches verticalement entre-elles, vous constaterez par temps de faible humidité l'apparition de fentes entre vos planches, avec souvent une déformation de votre abri comme conséquence. Ne vous étonnez pas si vous constatez une ouverture au-dessus de la porte après son montage. Cette ouverture permet aux planches de travailler. Nous fournissons d'ailleurs des lattes pour cacher ces ouvertures.

**D** **DEBALLAGE DU COLIS.** Déballiez les éléments de votre abri deux jours avant le montage, et ce de telle sorte que le bois puisse s'adapter à l'humidité environnante. Placez les planches l'une à côté de l'autre mais à l'abri de la pluie et du soleil. Faites un contrôle complet des éléments suivant la liste d'inventaire en votre possession. Aucune plainte n'est recevable, si les éléments ont déjà été traités. Les réclamations pour non-conformité doivent nous parvenir au maximum 8 jours après la livraison.

**E** Le bois est un produit naturel. Cela signifie qu'il peut se produire de légères déformations variant d'un produit à l'autre. Les éléments suivants ne peuvent entraîner quelque réclamation ou demande d'échange :

- nœuds dans le bois,
- nœuds se détachant du bois et ayant un diamètre maximum d'un pouce,
- nœuds se détachant ou de légers dommages aux bords (rainure et languette) si au montage le recouvrement est garanti,
- coloration dans le bois,
- des déchirures droites qui ne fendent pas la planche, des fentes qui ne dépassent pas 12 cm,
- apparition de résines sur une longueur maximum de 5 cm,
- contorsion et forme ronde du bois, si le montage n'en est pas gêné (la pression de la toiture redressera le plus souvent la planche).

**F** Prenez soin **d'ancrer** votre abri à son socle (p.ex. avec des fers en forme de 'L' (non fournis). Vous pouvez installer un système anti-tempête, en suivant les conseils mentionnés au point C "Le bois vit". Les concessionnaires Gardenas vendent un kit anti-tempête spécialement conçu pour votre abri de jardin.

**G** Lors du montage des parois n'utilisez ni clous ni vis. Le poids du toit, ainsi que les câbles anti-tempête veilleront à ce que votre abri reste en place. Au cas où vous devez visser et pour éviter des fissures nous vous conseillons de percer un avant-trou avec une mèche dont le diamètre est inférieur à celui de la vis.

**H** Si lors du montage un élément est endommagé, ou si vous rencontrez quelques difficultés, notre service après-vente est à votre service:

- pendant les heures de bureau, par téléphone: +32(0)52 21 95 71
- par fax: +32(0)52 22 09 03 ou
- par E-mail: [info@gardenas.be](mailto:info@gardenas.be)

Si vous constatez des dégâts au colis, avertissez-nous dans les 48h. pour faire part de vos réserves.

**NL:** Nadat u een controle heeft uitgevoerd a.d.h.v. de bijhorende onderdelenlijst **en** alle onderdelen **behandeld** heeft, kan u beginnen met monteren. Wat heeft u nodig? Een zaag, een gradenboog, een stukje hulphout, een schroevendraaier (bij voorkeur op batterijen of elektriciteit), 2 lange ladders, een rubber hamer, een boor, een set Engelse sleutels, siliconen. U dient met minstens 3 volwassen personen te zijn voor de montage. Hou kinderen uit de buurt tijdens de montage.

**FR:** Après avoir contrôlé le contenu de votre colis sur base de la liste d'inventaire détaillée **et** avoir **traité** tous les éléments à fond, vous pouvez commencer à monter. Vous avez besoin d'une scie, un rapporteur, un bout de bois d'aide, un tournevis (de préférence à batteries ou électrique), 2 échelles longues, un marteau en caoutchouc, une foreuse, un ensemble de clés plates, une mastic silicone. Vous devez être à 3 adultes pour le montage. Tenez les enfants à l'écart durant le montage.

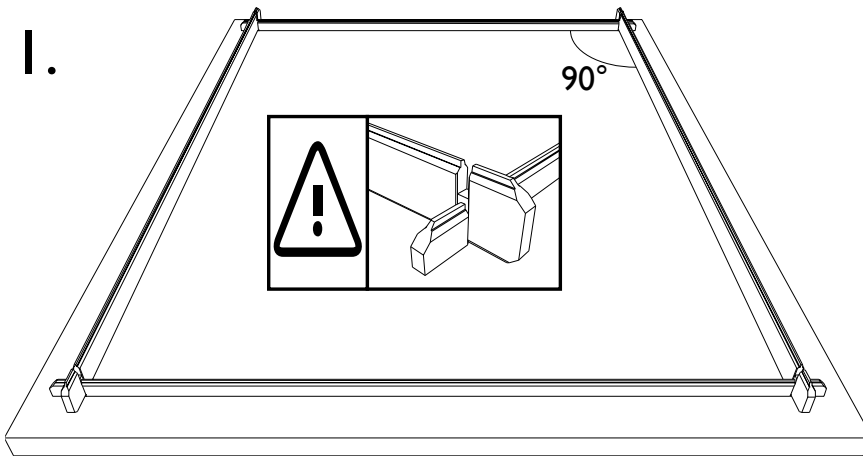

**NL:** Zorg ervoor dat U onmiddellijk 90° bekomt in uw hoekverbinding. De tand hoort bovenaan. De onderste plank in het voor- en achterpaneel is een halve lat met enkel een tand, de onderste plank van het zijpaneel heeft tand en groef. Zorg ervoor dat de planken mooi op de grond steunen.

**FR:** Faites attention dès le début de respecter des coins de 90° entre chaque paroi. La languette doit être orientée vers le haut. La planche inférieure de la paroi avant et arrière est une demi-planche avec seulement une languette, La planche inférieure des parois latérales a une languette et rainure. Veillez à ce que les planches soient bien en contact avec le sol.

**NL:** Bouw de blokhut verder op zoals aangegeven staat op de tekeningen van de wanden in de onderdelenlijst tot 3 planken hoog. Indien bij het model de deur niet in het midden zit kan U kiezen aan welke kant U de deur plaatst. Gebruik een hamer om de planken mooi aan te laten sluiten. Sla evenwel nooit rechtstreeks op het hout (beschadiging van de tand kan de montage bemoeilijken), maar sla op een hulpstukje hout, of maak gebruik van een rubberen hamer.

Om uw blokhut mooi in de haak te houden, dient U zowel links als rechts op 5 cm van de deuropening en aan de binnenkant, d.m.v. een L-ijzer de voorste onderste plank aan de ondergrond te verankeren (pluggen niet meegeleverd). Zaag nu zoals op de tekening de voorste plank uit tot op de grond (gelijk met de reeds opgebouwde delen naast de deuropening). Het stuk dat U wegzaagt is afval.

**FR:** Continuez la construction, comme il est indiqué sur les plans, des parois dans la liste d'inventaire, jusqu'à ce que vous ayez placé 3 planches. Si la porte du modèle n'est pas au milieu, vous pouvez choisir le côté où la porte devrait venir. Employez un marteau ou un maillet caoutchouc pour que la languette rentre bien dans la rainure. Ne frappez jamais directement sur le bois avec un marteau (l'endommagement de la languette peut provoquer des problèmes lors du montage). Placez plutôt un petit morceau de bois entre le marteau et la planche ou utilisez un maillet en caoutchouc.

Afin de garder l'abri d'équerre, vous devez ancrer la planche inférieure frontale au sol à l'aide de 2 équerres placées à l'intérieur, une à gauche et une à droite à 5 cm de l'ouverture de la porte (chevilles non fournis).

Sciez la planche frontale jusqu'au sol (à égalité des éléments déjà montés formant l'ouverture de la porte). La chute de bois ne servira à rien.

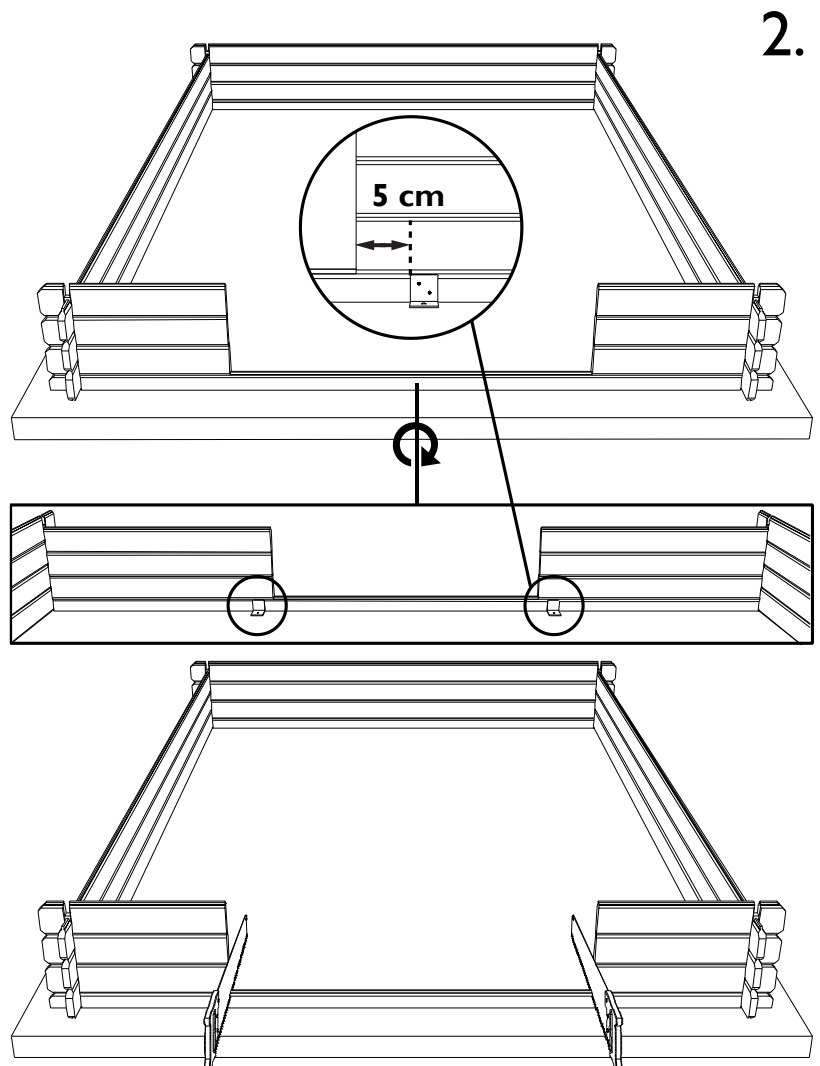

3.

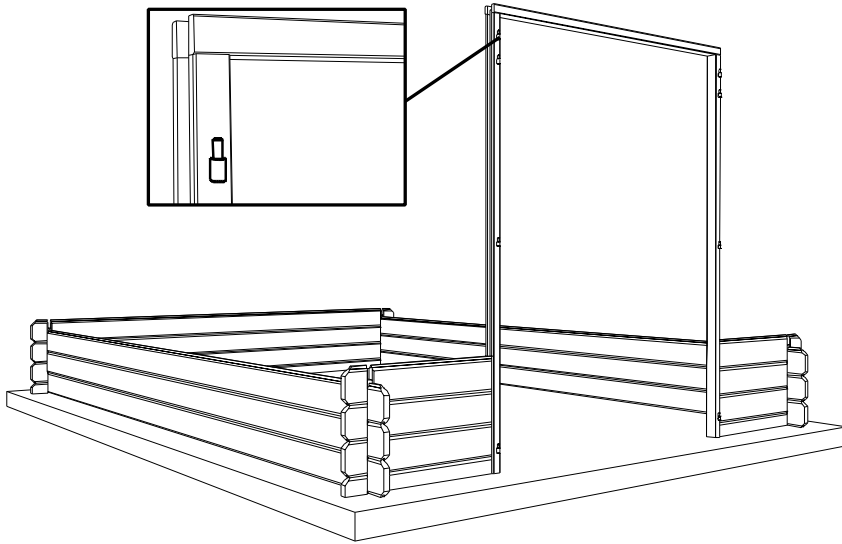

**NL:** Bouw verder op tot u ter hoogte van de onderkant van het raam komt. **Volg de plannetjes van de wanden uit het pakket van de extensie, voor de modellen met extensie.** Plaats 2 delen C1 langs elke kant waar het raam moet komen. U kan zelf kiezen of u het raam in de linker- of rechterwand plaatst. Laat het raam in de opening zakken.

**FR:** Continuez la construction jusqu'à l'emplacement du châssis de la de fenêtre. **Consultez, pour les modèles avec extension, les plans des parois que vous trouvez dans le paquet de l'extension.** Placez 2 pièces C1 de chaque côté de l'emplacement de la fenêtre. Vous pouvez choisir la position de la fenêtre, dans la paroi gauche ou droite. Placez le châssis dans l'ouverture.

**NL:** Draai het mannelijke deel van de scharnieren in de voorgeboorde verticale stijlen (enkel de linker stijl voor de modellen met enkele deur). Laat de deurkader (3 delen nog te assembleren) in de opening zakken. Let er op dat de deur naar buiten opent. **Maak uw kader enkel onderaan aan de blokhut vast met een schroef, bovenaan vijst U de horizontale stijl aan de verticale stijl vast, nooit aan de blokhut zelf** (zie tips en adviezen 'hout leeft'). Het afwerken van de deur doet U best als de blokhut volledig gemonteerd staat.

**FR:** Vissez les parties masculines des charnières dans les montants pré percés (uniquement le montant gauche pour les modèles avec une porte simple) Placez le cadre de la porte dans l'ouverture de la façade. (3 pièces encore à assembler). Tenez compte que la porte s'ouvre vers l'extérieur. **Vissez le cadre à l'abri uniquement en bas. En haut vous raccordez les pièces entre elles, surtout pas à l'abri** (voir avis et conseils 'le bois vit'). Attendez pour la finition la porte jusqu'à ce que votre abri soit complètement monté.

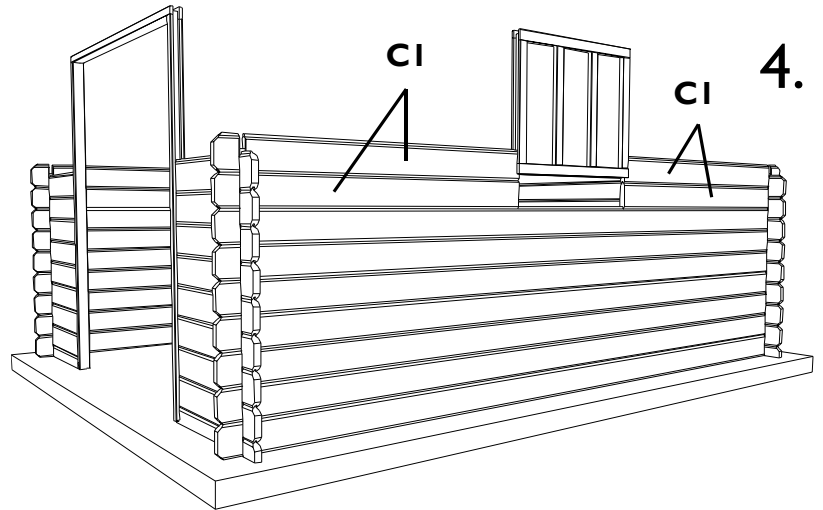

4.

5.

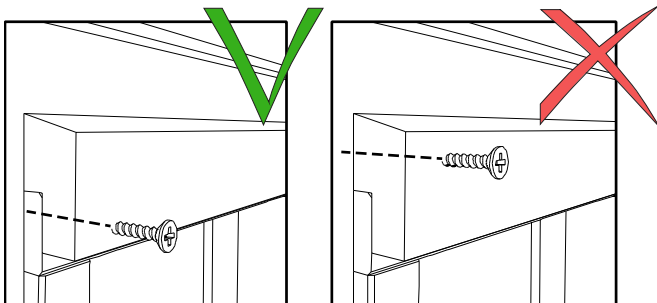
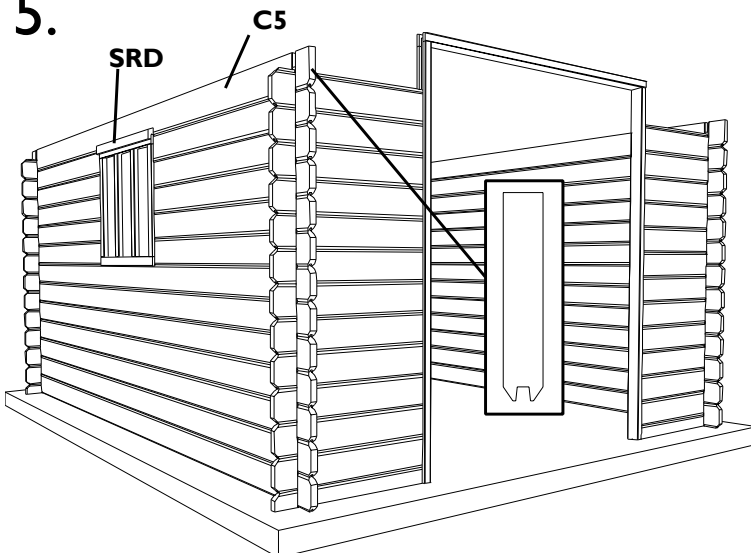

**NL:** Bouw verder, zoals aangegeven staat op de tekeningen van de wanden in de onderdelenlijst, tot u alle onderdelen C3 en C1 opgebruikt hebt. **Volg de plannetjes van de wanden uit het pakket van de extensie, voor de modellen met extensie.** Gebruik de planken uit het pakket van de extensie om het geheel 2 planken op te hogen.

Op de zijkanten plaatst u tenslotte onderdeel C5, deze planken hebben geen tand, enkel een groef, zij zijn m.a.w. vlak bovenaan. Boven het raam bemerkt U een opening. Dit is normaal en noodzakelijk. Uw tuinberging zal in de hoogte variëren naargelang de vochtigheid. Deze opening dient om dit fenomeen op te vangen. Dicht deze opening af met de bijgeleverde SRD latten. Het is **heel belangrijk** de afdeklatten in de kader van het raam te verankeren en niet in de blokhut zelf. Doet U dit toch, dan kunnen er na verloop van tijd openingen in de wanden ontstaan.

**FR:** Continuez la construction comme il est indiqué sur les plans des parois dans la liste d'inventaire, à épaulement de pièces C3 et C1. **Consultez, pour les modèles avec extension, les plans des parois que vous trouvez dans le paquet de l'extension.** Utilisez les planches du paquet de l'extension pour augmenter la construction de 2 planches.

Pour terminer les parois latérales placez les pièces C5, ces planches n'ont pas de languette, seulement une rainure. Elles sont donc plates sur le dessus.

Au dessus de la fenêtre vous constatez un jour. Ceci est normal et nécessaire. Votre abri peut varier en hauteur selon l'humidité. Ce jour sert à absorber ce phénomène naturel. Cacher ce jours avec les lattes SRD fournies. Il est **très important** de fixer cette latte de recouvrement sur l'encadrement de la fenêtre et non pas sur les planches de l'abri. Si vous le faisiez quand même, des jours pourraient apparaître entre les planches à cette hauteur.

**NL:** Heeft u het model met extensie gekocht? Ga dan naar punt 12.  
**FR:** Avez vous acquis un model avec extension? Veuillez continuer à l'étape 12

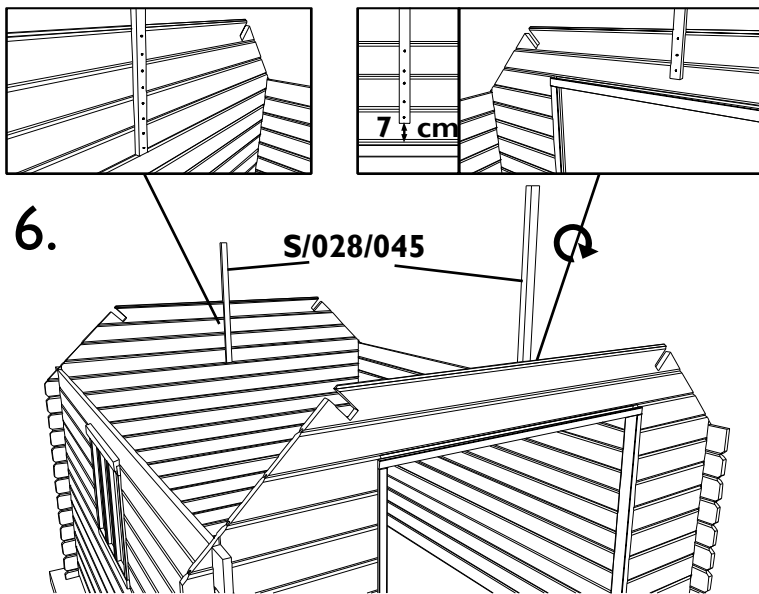

6.

S/028/045

**NL:** In uw pakket vindt u 2 nog te assembleren puntgevels terug. Begin met de montage onderaan en werk verder af naar boven tot aan de eerste uitsparing. Maak gebruik van nagels om de delen aan elkaar te verankeren. Zorg voor mooi oplopende kanten. **Opgelet: om later de deur correct te kunnen monteren, is het belangrijk dat de breedte van de deuropening (zonder kader) en de binnenmaten van de tuinberging conform zijn met de afmetingen opgegeven op het grondplan bij de gedetailleerde onderdelenlijst, zowel onderaan als bovenaan.**

Bepaal langs binnen exact het **midden** van de elementen van de puntgevel en vijs met 2 vijzen van, 50 mm, per element de verstevigingslat S/028/045 **perfect gecentreerd** op deze lijn (zie ook punt 8), hou **7 cm** afstand boven de deurkader. Boven de deurkader bemerkt u een opening. Dit is normaal en noodzakelijk. Uw tuinberging zal in de hoogte variëren naargelang de luchtvochtigheid. Deze opening dient om dit fenomeen op te vangen. Straks zal U deze openingen afdichten met de bijgeleverde SRD latten.

**FR:** Dans votre colis vous trouverez encore 2 pignons à assembler. Commencez le montage par l'élément inférieur et continuez vers le haut jusqu'à la première encoche. **Attention: afin de garantir un montage correct de la porte, il est très important de vérifier les dimensions de l'ouverture de la porte (sans cadre) et les dimensions intérieures de l'abri mentionnées sur le plan inclus avec la liste d'inventaire détaillée et ceci en bas et en haut.** Employez des clous pour bien fixer les différents éléments entre eux. Veillez à ce que les côtés obliques soient bien alignés. Déterminez à l'intérieur le **milieu** exact des éléments du pignon et fixer à l'aide de 2 vis, de 50 mm, par élément la latte de renfort S/028/045 **bien centrée** sur cette ligne (voir également étape 8), garder **7 cm** de jeu au-dessus du cadre de la porte. Au-dessus de la porte vous constatez une ouverture. Ceci est normal et nécessaire. Votre abri variera en hauteur selon l'humidité de l'air. Cette ouverture sert à absorber ce phénomène naturel. Plus tard, vous pourrez cacher cette ouverture avec des lattes SRD fournies.

**NL:** Plaats de dakbalken P4/3550 in de uitsparingen van de puntgevels. De dakbalk steekt 10 cm langs voor en achter uit de puntgevel. Vijs elke balk aan de puntgevel vast met een vijs van 70 mm (zie detail).

**FR:** Placez les pannes du toit P4/3550 dans les encoches des pignons. La panne dépasse de 10 cm des 2 côtés. Fixez chaque panne au pignon à l'aide d'une vis de 70 mm (voir détail).

8.

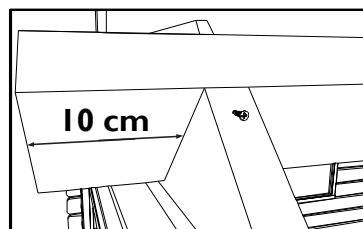
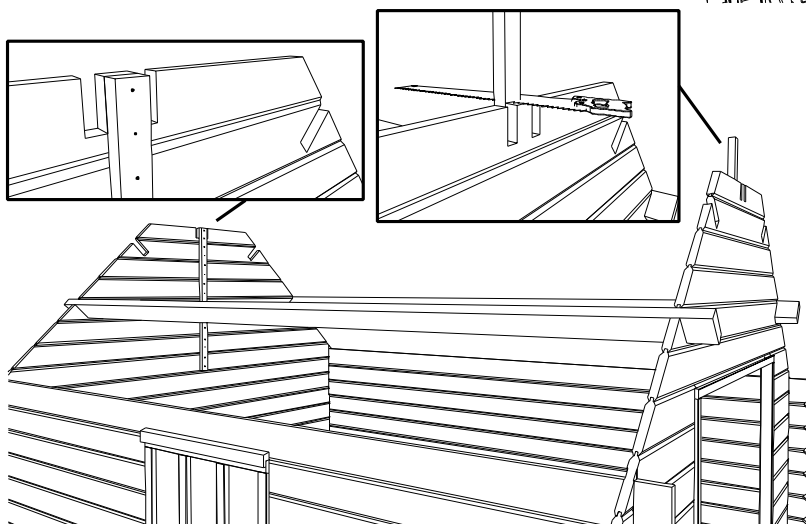

7.

**NL:** Werk verder de puntgevels af. Zorg ook hier voor mooi oplopende kanten. Vijs met 2 vijzen, van 50 mm, per element, tegen de verstevigingslat S/028/045, herpositioneer deze lat eventueel zodanig dat deze tussen de 2 uitsparingen van het bovenste element van de puntgevel komt. Aan de voorkant dient u de verstevigingslat nog af te zagen gelijk met de bovenkant van de puntgevel (zie detail).

**FR:** Achevez les pignons. Veillez à nouveau que les côtés obliques soient bien alignés. Employez des clous pour bien fixer les différents éléments. Fixer aussi à l'aide de 2 vis, de 50 mm, par élément sur la latte de renfort S/028/045, ci besoin repositionnez cette latte afin qu'elle se place entre les 2 encoches dans l'élément supérieur du pignon. A l'avant de l'abri vous devrez encore scier la latte à égalité du pignon (voir détail).



9.

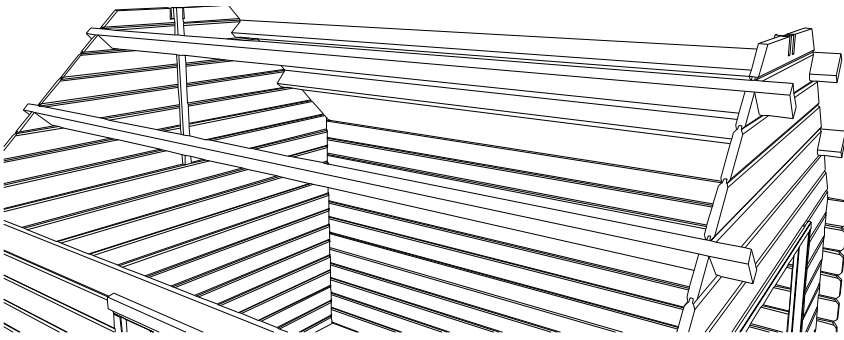

**NL:** (Niet voor modellen met maar 2 dakbalken ) Plaats 2 dakbalken P4/3550 in de uitsparingen van de puntgevels. De dakbalk steekt 10 cm langs voor en achter uit de puntgevel. Vijs elke balk door de puntgevel vast met een vijs van 70 mm. (Herhaal stappen 8 en 9 voor modellen met meer dan 4 dakbalken).

**FR:** (pas pour modèles qui n'ont que 2 pannes) Placez 2 pannes du toit P4/3550 dans les encoches des pignons. La panne dépasse de 10 cm des 2 côtés. Fixer chaque panne au pignon à l'aide d'une vis de 70 mm. (Répétez étapes 8 et 9 pour les modèles avec plus de 4 pannes).

**NL:** Monteer, op grondniveau, aan beide kanten van de nokbalk 599908 een driehoek van het wolfsdak WD/C. Vijs 2 vijzen van 50 mm door de planchetten in de kop van de balk (detail A) en met 2x2 vijzen van 70 mm in de zijkanten (detail B).

**FR:** Fixez, par terre, sur les extrémités de la panne faitière 599908 les triangles de la croupe faitière WD/C. Vissez 2 vis de 50 mm à travers les planchettes dans la tête de la panne (détail A) et 2x2 vis de 70 mm dans les côté latéraux (détail B).

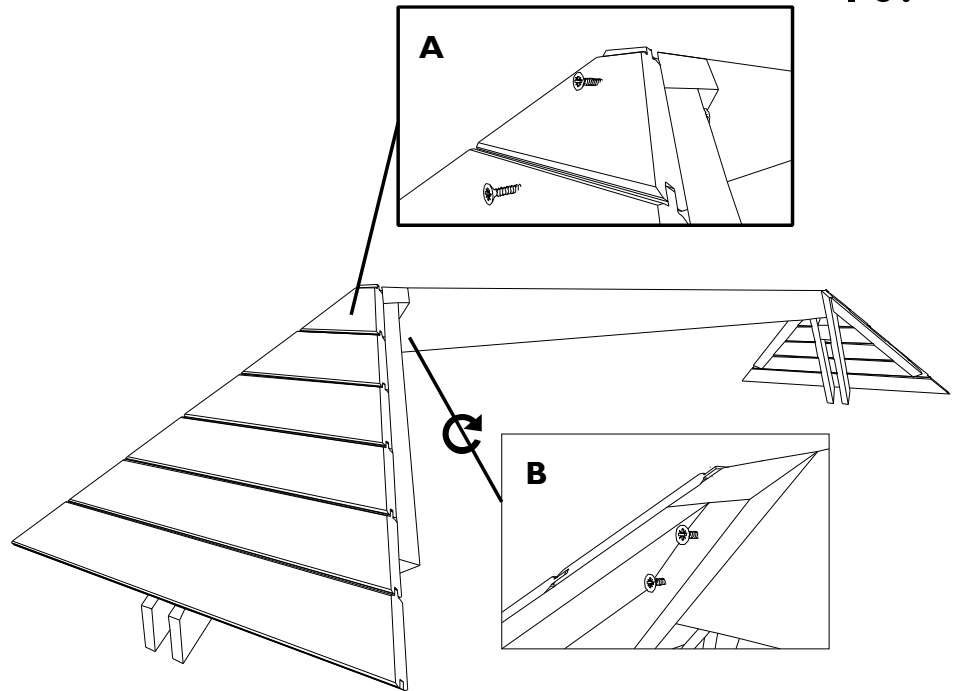

10.

11.

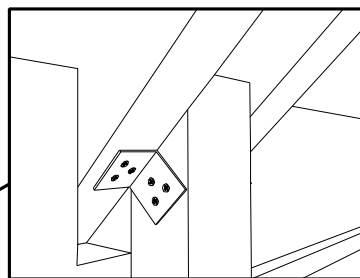
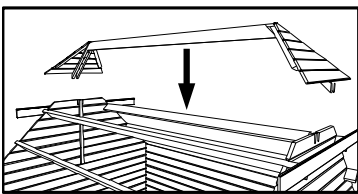

**NL:** Plaats aan voor- en achterkant van de bovenste dakbalken een voorlopig hulpstuk (bv. een dakplanchet). Plaats het gemonteerde geheel uit het bovenstaande punt, in de uitsparingen aan de bovenzijde van de puntgevels en mooi aansluitend tegen de hulpstukken. Bevestig aan elke kant van de verstevigingslat S/028/045 een hoekijzer met vijzen van 25 mm. Het hulpstuk mag nu weg gehaald worden.

**FR:** Fixez à l'extrémité des pannes supérieures, une latte provisoire (p.ex. une planchette de toit). Placez l'élément monté dans l'étape précédente, dans les encoches des éléments supérieurs des pignons. Serrez bien contre les lattes provisoires. Fixez une équerre, à l'aide de vis de 25 mm, sur chaque côté de la latte de renfort S/028/045. La latte provisoire peut être démontée maintenant.

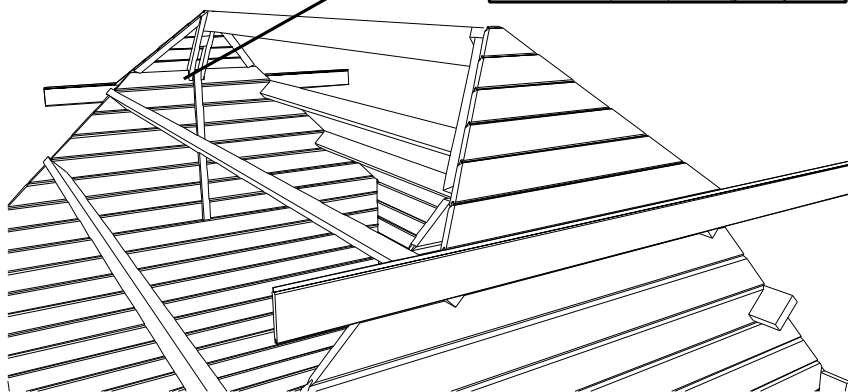

**NL:** Voor de verdere afwerking van uw tuinberging verwijzen we u naar punt 42

**FR:** Pour l'achèvement de l'abri allez à l'étape 42

**NL:** Hierna volgt de versie voor modellen met een **enkele** extensie. Voor de verdere afwerking van de tuinberging met **dubbele** extensie verwijzen we u naar punt 24. Voor de verdere afwerking van de tuinberging **zonder** extensie verwijzen we u naar punt 42.  
**FR:** Ci-dessous est la version pour les modèles avec extension **simple**. Pour l'achèvement de l'abri avec extension **double** allez à l'étape 24. Pour l'achèvement de l'abri **sans** extension allez à l'étape 42.

## 12.

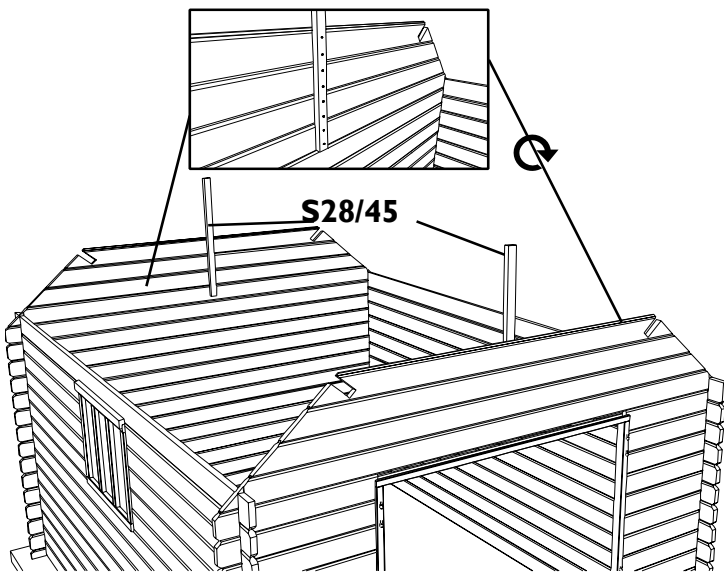

**NL:** In uw pakketten vindt u 3 nog te assembleren puntgevels terug. Momenteel heeft u enkel de **achterste** (CK/C7/3550/5/4 uit het basispak) en **middelste** (CK/CM7/3550/QQ001 uit het uitbreidingspak) puntgevel nodig. Begin met de montage onderaan en werk verder af naar boven tot aan de eerste uitsparing. Maak gebruik van nagels om de delen aan elkaar te verankeren. Zorg voor mooi oplopende kanten. Bepaal langs binnen exact het **midden** van de elementen van de puntgevel en vijs met 2 vijzen van 50 mm per element de versterkingslat S/028/045 **perfect gecentreerd** op deze lijn (zie ook punt 19). Boven de deurkader bemerkt u een opening. Dit is normaal en noodzakelijk. Uw tuinberging zal in de hoogte variëren naargelang de luchtvochtigheid. Deze opening dient om dit fenomeen op te vangen. Straks zal U deze openingen verbergen met de bijgeleverde SRD latten.

**FR:** Dans vos colis vous trouverez encore 3 pignons à assembler. Pour le moment vous avez besoin des pignons de l'**arrière** (CK/C7/3550/5/4 du colis de base) et du **milieu** (CK/CM7/3550/QQ001 du colis de l'extension). Commencez le montage par l'élément inférieur et continuez vers le haut jusqu'à la première encoche. Employez des clous pour bien fixer les différents éléments entre eux. Veillez à ce que les côtés obliques soient bien alignés. Déterminez à l'intérieur le **milieu** exact des éléments du pignon et fixez à l'aide de 2 vis de 50 mm par élément la latte de renfort S/028/045 **bien centrée** sur cette ligne (voir également étape 19). Au-dessus de la porte vous constaterez une ouverture. Ceci est normal et nécessaire. Votre abri peut varier en hauteur selon l'humidité d'air. Cette ouverture sert à absorber ce phénomène naturel. Plus tard, vous pourrez cacher cette ouverture avec des lattes SRD fournies.

## 13.

**NL:** Monteer, op grondniveau, op elke paal S onderaan een regelbare voet 300035 met 4 draadbouten met carrosseriering (detail A) en bovenaan met 2 draadbouten met carrosseriering een ligger P4/3050, laat de langsligger met de schuine kant 12,8 cm uitsteken (detail B en C). Monteer één ligger links en de andere rechts zoals op de tekening.

**FR:** Fixez, au niveau de sol, à l'extrémité de chaque poteau S un socle réglable 300035 à l'aide de 4 tirefonds avec rondelles (détail A). Fixez sur l'autre extrémité une traverse P4/3050 à l'aide de 2 tirefonds avec rondelles en laissant dépasser la traverse côté oblique de 12,8 cm (détail B et C). Fixez une traverse à gauche et une à droite comme sur le dessin.

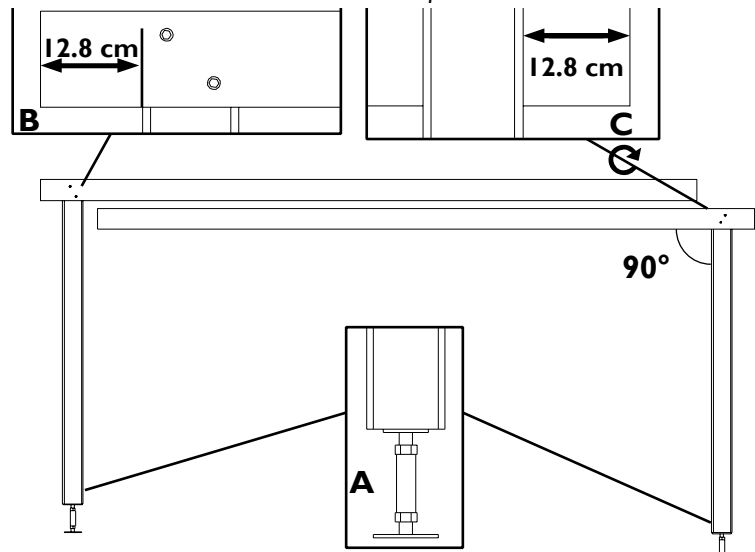

## 14.

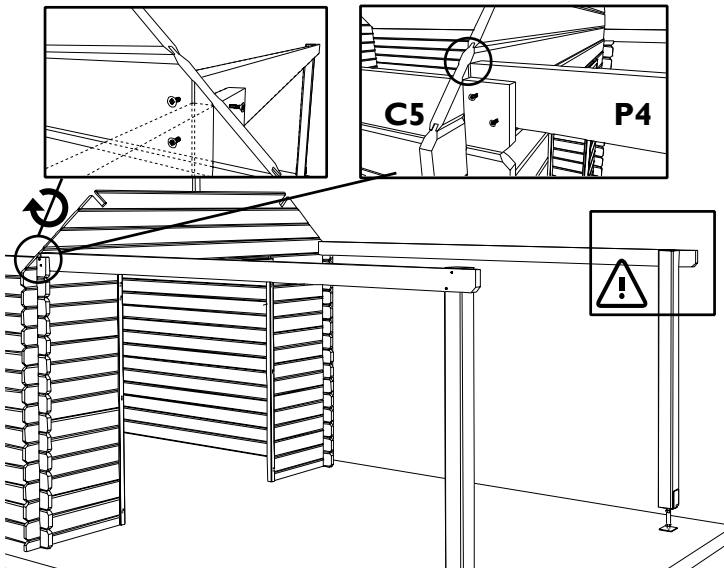

**NL:** Plaats tegen de voorwand, langs de binnenkant van het oversteekje van lat C5 en gelijk met de schuine zijde van de puntgevel het gemonteerde geheel uit het bovenstaande punt, **opgelet:** de palen S staan aan de binnenzijde. Maak vast door de puntgevel en lat C5 met 2x2 vijzen van 70 mm. Regel de regelbare voeten zodanig dat de ligger P4/3050 pas komt te liggen. Naargelang schommelingen in de luchtvochtigheid kan het zijn dat deze regelbare voeten bijgeregeld moeten worden, anders kunnen er openingen tussen de planken ontstaan.

**FR:** Positionnez contre la façade, du côté intérieur du petit dépassement de la pièce C5 et à égalité de la face oblique du pignon, l'élément monté dans l'étape précédente; **attention:** les poteaux S sont positionnés à l'intérieur. Fixez au pignon et à la pièce C5 à l'aide de 2x2 vis de 70 mm. Réglez les socles de telle manière que la traverse P4/3050 soit bien horizontale. Selon les fluctuations de l'humidité de l'air il se peut que ces socles devront être réglés afin d'éviter des ouvertures entre les planches de l'abri.

# 15.

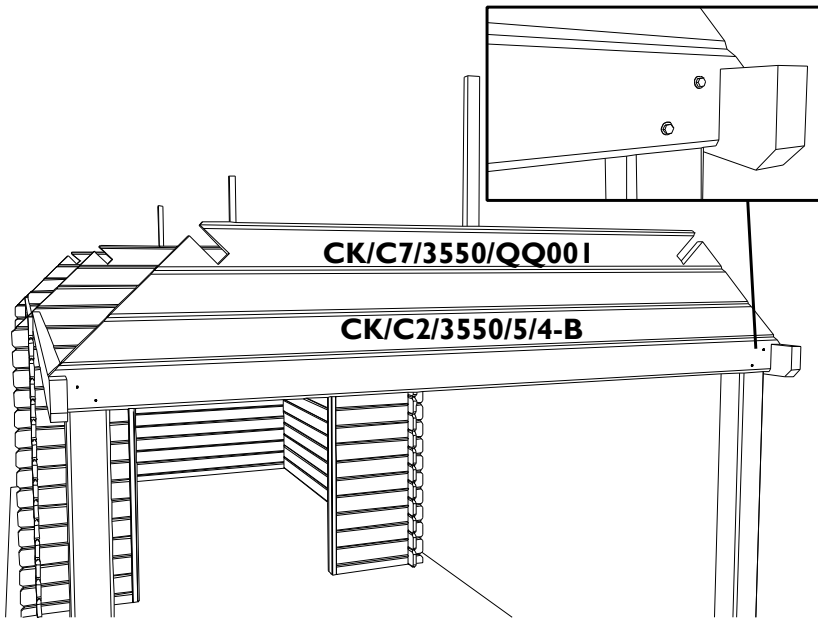

**NL:** Plaats de dakbalken P4/3550 in de uitsparingen van de puntgevels van de tuinberging. De dakbalk steekt 10 cm langs voor en achter uit de puntgevel. Vijs elke balk aan de puntgevel vast met een vijs van 70 mm (zie detail).

**FR:** Placez les pannes du toit P4/3550 dans les encoches des pignons de l'abri. La panne dépasse de 10 cm des 2 côtés. Fixez chaque panne au pignon à l'aide d'une vis de 70 mm (voir détail).

**NL:** Monteer de puntgevel vooraan (CK/C7/3550/QQ001), vervang de 2 onderste kleine stukken uit het basispak door onderdeel CK/C2/3550/5/4-B uit het uitbreidingspak. Bevestig deze lat met 2x2 draadbouten met carrosseriering op de palen S. Werk verder af naar boven tot aan de eerste uitsparing. Maak gebruik van nagels om de delen aan elkaar te verankeren. Zorg voor mooi oplopende kanten. Bepaal langs binnen exact het **midden** van de elementen van de puntgevel en vijs met 2 vijzen van, 50 mm, per element de verstevigingslat S/028/045 **perfect gecentreerd** op deze lijn (zie ook punt 19).

**FR:** Commencez le montage du pignon frontal (CK/C7/3550/QQ001). Echangez les 4 petites pièces inférieures du colis de base par l'élément CK/C2/3550/5/4-B du colis de l'extension. Fixez la latte inférieure à l'aide de 2x2 tirefonds avec rondelle au poteau S. Continuez vers le haut jusqu'à la première encoche. Employez des clous pour bien fixer les différents éléments entre eux. Veillez à ce que les côtés obliques soient bien alignés. Déterminez à l'intérieur le milieu exacte des éléments du pignon et fixez à l'aide de 2 vis, de 50 mm, chaque élément à la latte de renfort S/028/045 **bien centrée** sur ce trait (voir également étape 19).

# 16.

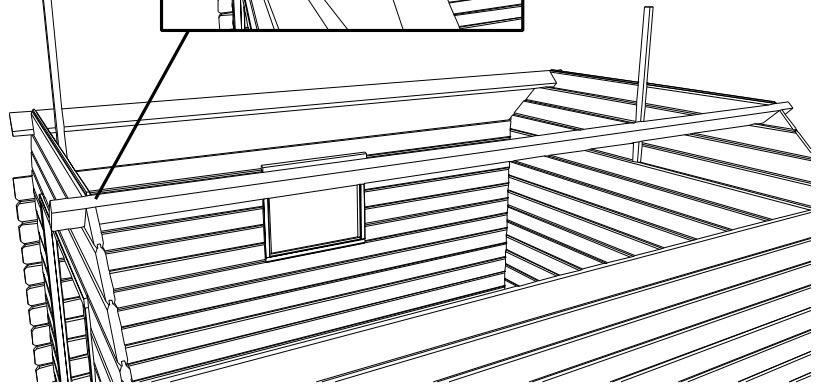
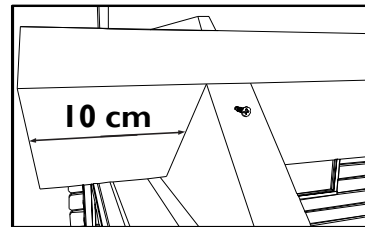

**NL:** Bevestig de metalen balkverlengers op de uiteinden van de dakbalken van de tuinberging.

**FR:** Vissez les colliers en U aux extrémités des pannes de l'abri.

# 17.

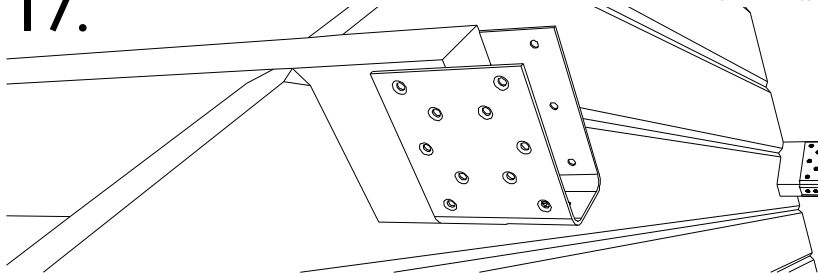

**NL:** Plaats de dakbalken P4/2950 van de extensie in de metalen balkverlengers en in de uitsparingen van de voorste puntgevel. De dakbalk steekt 10 cm langs voor uit de puntgevel. Vijs elke balk aan de voorste puntgevel vast met een vijs van 70 mm (zie detail tekeningen).

**FR:** Placez les pannes de toit P4/2950 de l'extension dans les colliers en U et dans les encoches du pignon avant. La panne dépasse de 10 cm le pignon frontal. Fixez chaque panne au pignon frontal à l'aide d'une vis de 70 mm (voir dessins détaillés).

# 18.

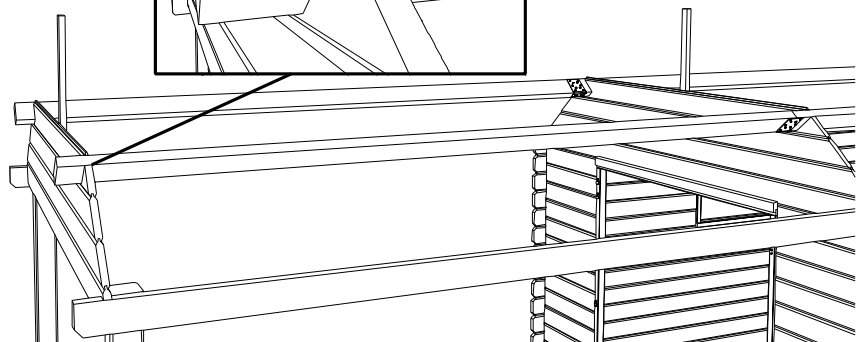
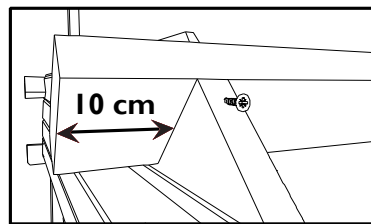

# 19.

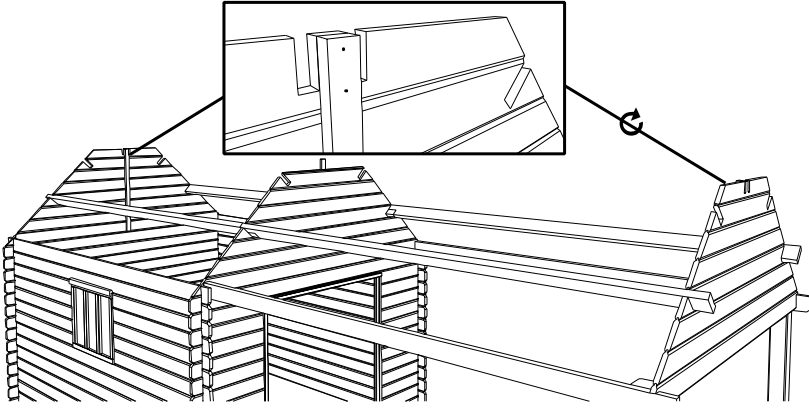

**NL:** Herhaal stappen 16 tot 18. Plaats daarna de resterende elementen van de middelste puntgevel. Maak gebruik van nagels om de delen aan elkaar te verankeren. Zorg ook hier voor mooi oplopende kanten.

**FR:** Répétez étapes 16 à 18. Achevez le pignon du milieu. Veillez à nouveau que les côtés obliques soient bien alignés. Employez des clous pour bien fixer les différents éléments entre eux.

**NL:** Werk verder de 2 buitenste puntgevels af. Maak gebruik van nagels om de delen aan elkaar te verankeren. Zorg ook hier voor mooi oplopende kanten. Vijs met 2 vijzen, van 50 mm, per element, tegen de verstevigingslat S/028/045, herpositioneer deze lat eventueel zodanig dat deze tussen de 2 uitsparingen van het bovenste element van de puntgevel komt (zie detail). De middelste puntgevel bouwt u op de zelfde manier verder op tot aan de volgende uitsparingen.

**FR:** Achevez le pignon frontal et arrière. Veillez à nouveau que les côtés obliques soient bien alignés. Employez des clous pour bien fixer les différents éléments entre eux. Vissez aussi à l'aide de 2 vis, de 50 mm, par élément sur la latte de renfort S/028/045. Si besoin repositionnez cette latte afin qu'elle se place entre les 2 encoches dans l'élément supérieur du pignon (voir détail). Continuez avec le pignon du milieu de la même manière jusqu'aux encoches suivantes.

# 20.

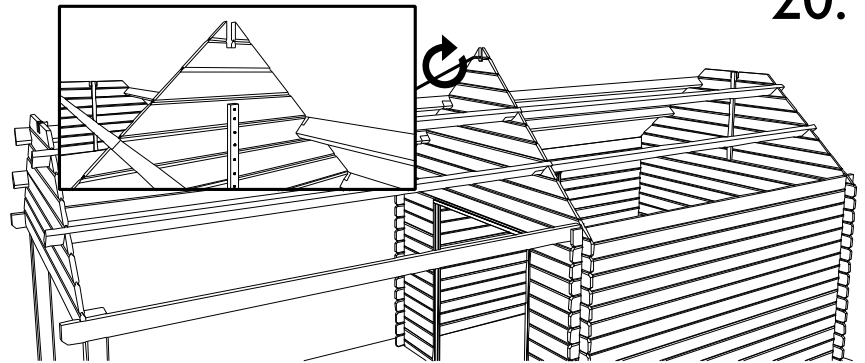

# 21.

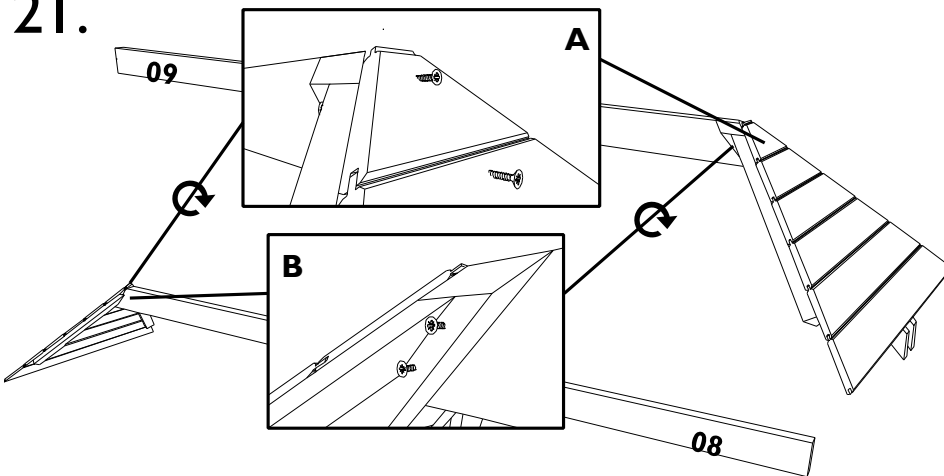

**NL:** Monteer, op grondniveau, op de schuine kant van de 2 nokbalken 599909 en 599907 een driehoek van het wolfsdak. Vijs 2 vijzen van 50 mm door de planchetten in de kop van de balk (detail A) en met 2x2 vijzen van 70 mm in de zijanten (detail B). De nokbalk uit het basis pakket N zal niet gebruikt worden.

**FR:** Fixez, au niveau du sol, sur les extrémités de la panne faîtière les triangles de la croupe faîtière 599909 et 599907. Vissez 2 vis de 50 mm à travers les planchettes dans la tête de la panne (détail A) et 2x2 vis de 70 mm dans les côtés latéraux (détail B). La panne faîtière N du colis de base ne sera pas utilisée.

**NL:** Plaats aan de achterkant van de bovenste dakbalken een voorlopig hulpstuk (bv. een dakplanchet). Plaats het gemonteerde geheel 599909 uit het bovenstaande punt, in de uitsparingen aan de bovenzijde van de achterste puntgevel en mooi aansluitend tegen het hulpstuk. De nokbalk steekt 10 cm langs voor uit de middelste puntgevel. Vijs de balk aan de voorste puntgevel vast met een vijs van 70 mm. Bevestig aan elke kant van de verstevigingslat S/028/045 een hoekijzer met vijzen van 25 mm. Het hulpstuk mag nu weg gehaald worden.

**FR:** Fixez à l'arrière des pannes du haut, une latte provisoire (p.ex. une planchette de toit). Placez l'élément 599909 monté dans l'étape précédente, dans les encoches de l'élément supérieur du pignon arrière. Serrez bien contre la latte provisoire. La panne faîtière dépasse de 10 cm le pignon du milieu. Fixez la panne au pignon du milieu à l'aide d'une vis de 70 mm. Fixez une équerre à l'aide de vis de 25 mm, sur chaque côté de la latte de renfort S/028/045. La latte provisoire peut être démontée maintenant.

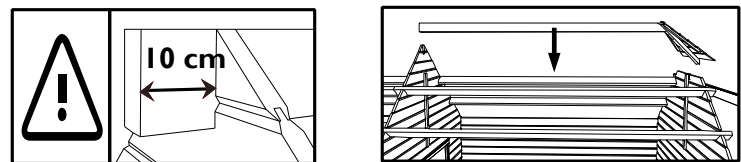

# 22.

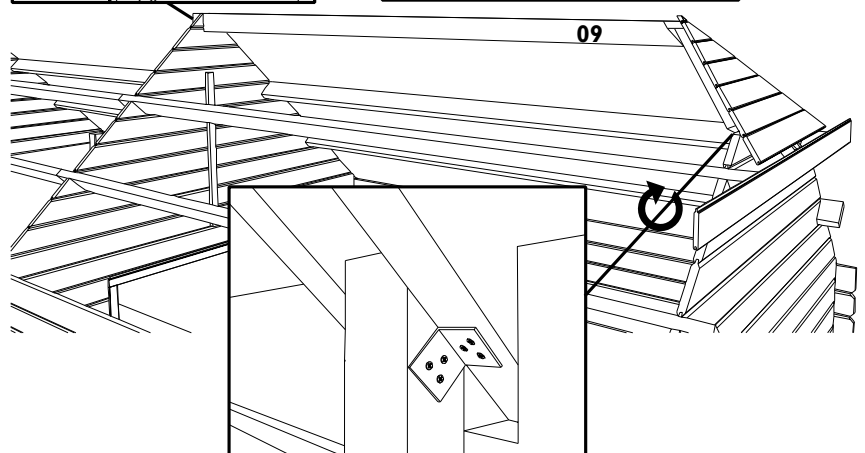

## 23.

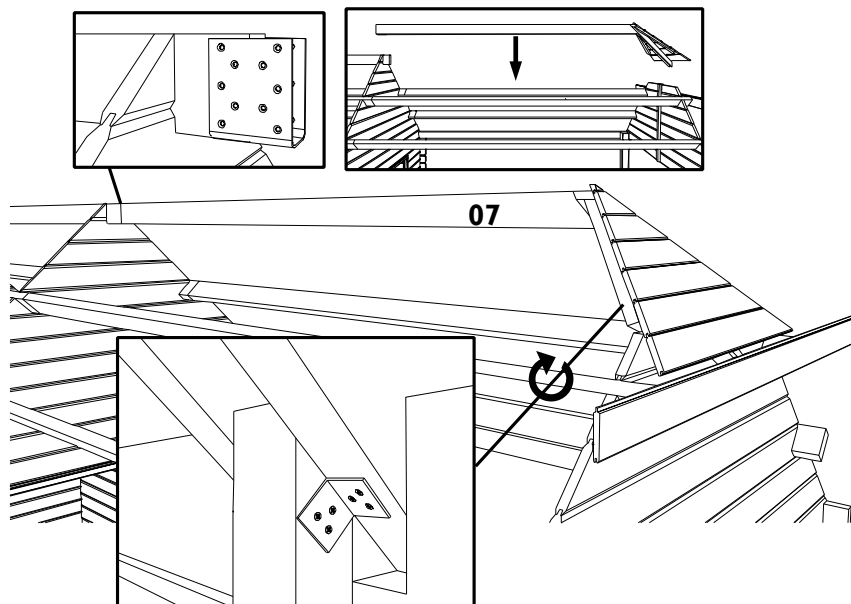

**NL:** Monteer een balkverlenger op de nokbalk van de tuinberging. Plaats aan de voorkant van de bovenste dakbalken een voorlopig hulpstuk (bv. een dakplanchet) als uitlijning. Plaats het gemonteerde geheel 599907 uit punt 21, in de balkverlenger en in de uitsparingen aan de bovenzijde van de voorste puntgevel en mooi aansluitend tegen het hulpstuk. Bevestig aan elke kant van de versterkingslat S/028/045 een hoekijzer met vijzen van 25 mm. Het voorlopig hulpstuk mag nu weg gehaald worden.

**FR:** Fixez un collier en U à l'extrémité de la panne faitière. Fixez à l'avant des pannes du haut, une latte provisoire (p.ex. une planchette de toit) comme guide. Placez l'élément 599907 monté dans l'étape 21, dans les colliers en U et dans les encoches de l'élément supérieure du pignon à l'avant. Serrez bien contre la latte provisoire. Fixez une équerre, à l'aide de vis de 25 mm, sur chaque côté de la latte de renfort S/028/045. La latte provisoire peut être démontée maintenant.

**NL:** Hierna volgt de versie voor modellen met een **dubbele** extensie. Voor de verdere afwerking van de tuinberging zonder extensie of met enkele extensie verwijzen we u naar punt 42.

**FR:** Ci-dessous est la version pour les modèles avec extension **double**. Pour l'achèvement de l'abri sans extension ou avec extension simple allez à l'étape 42.

## 24.

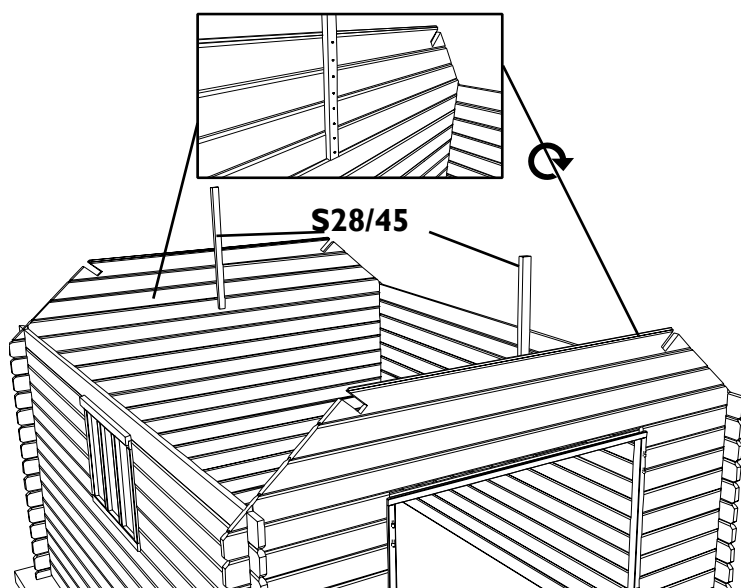

**NL:** In uw pakketten vindt u 4 nog te assembleren puntgevels terug. Momenteel heeft u enkel de achterste (CK/C7/3550/5/4 uit het basispak) en middelste (CK/CM7/3550/QQ001 uit het uitbreidingspak) puntgevel nodig. Begin met de montage onderaan en werk verder af naar boven tot aan de eerste uitsparing. Maak gebruik van nagels om de delen aan elkaar te verankeren. Zorg voor mooi oplopende kanten. Bepaal langs binnen exact het **mid-den** van de elementen van de puntgevel en vijs met 2 vijzen van 50 mm per element de versterkingslat S/028/045 **perfect gecentreerd** op deze lijn (zie ook punt 36). Boven de deurkader bemerkt u een opening. Dit is normaal en noodzakelijk. Uw tuinberging zal in de hoogte variëren naargelang de luchtvochtigheid. Deze opening dient om dit fenomeen op te vangen. Straks zal U deze openingen verbergen met de bijgeleverde SRD latten.

**FR:** Dans vos colis vous trouverez encore 4 pignons à assembler. Pour le moment vous avez seulement besoin des pignons de l'arrière (CK/C7/3550/5/4 du colis de base) et du milieu (CK/CM7/3550/QQ001 du colis de l'extension) Commencez le montage par l'élément inférieur et continuez vers le haut jusqu'à la première encoche. Employez des clous pour bien fixer les différents éléments entre eux. Veillez à ce que les côtés obliques soient bien alignés. Déterminez à l'intérieur le **milieu** exact des éléments du pignon et fixez à l'aide de 2 vis de 50 mm par élément la latte de renfort S/028/045 **bien centrée** sur cette ligne (voir également étape 36). Au-dessus de la porte vous constaterez une ouverture. Ceci est normal et nécessaire. Votre abri variera en hauteur selon l'humidité d'air. Cette ouverture sert à absorber ce phénomène naturel. Plus tard, vous pourrez cacher cette ouverture avec des lattes SRD fournies.

**NL:** Monteer, op grondniveau, op 2 palen S onderaan een regelbare voet 300035 met 4 draadbouten met carrossiering (detail A) en bovenaan met 2 draadbouten met carrossiering een ligger P4/2900 (uit het uitbreidingspak XXL). Monteer zodanig dat de ligger P4/2900 op de helft van de breedte van de paal P komt te liggen (detail B). Monteer één ligger links en de andere rechts zoals op de tekening.

**FR:** Fixez, au niveau du sol, à l'extrémité de chaque poteau S un socle réglable 300035 à l'aide de 4 tirefonds avec rondelles (détail A). Fixez sur l'autre extrémité une traverse P4/2900 (du colis de l'extension XXL) à l'aide de 2 tirefonds avec rondelles de telle manière que les traverses P4/2900 se positionnent au milieu de la largeur du poteau S (détail B). Fixez une traverse à gauche et une à droite comme sur le dessin.

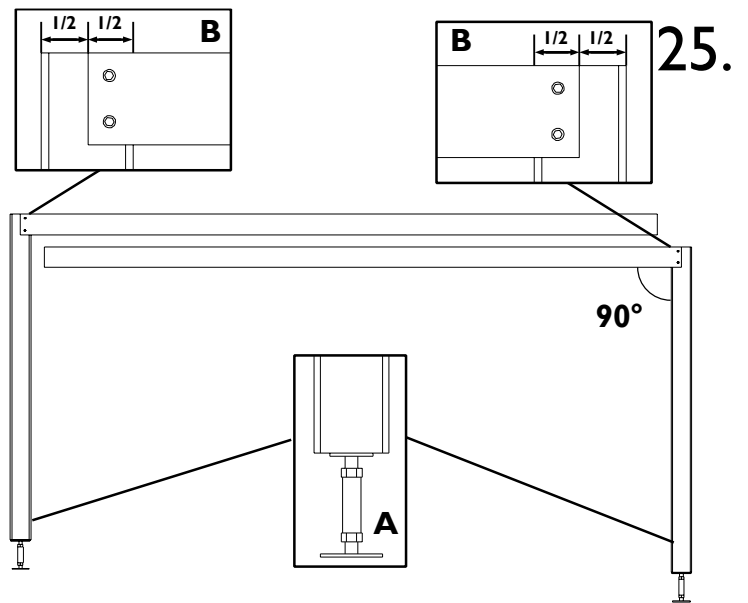

26.

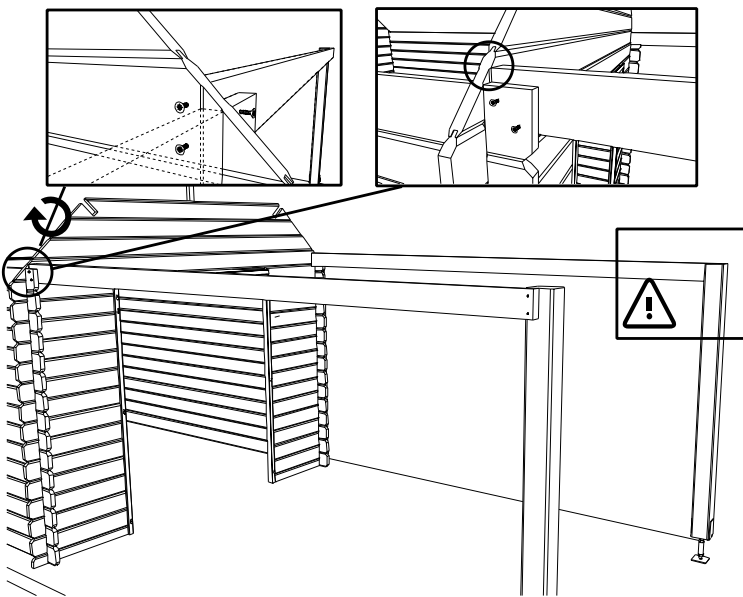

**NL:** Plaats tegen de voorwand, langs de binnenkant van het oversteekje van lat C5 en gelijk met de schuine zijde van de puntgevel het gemonteerde geheel uit het bovenstaande punt, **opgelet:** de palen S staan aan de binnenzijde. Maak vast door de puntgevel en lat C5 met 2x2 vijzen van 70 mm. Regel de regelbare voeten zodanig dat de ligger P4/2900 pas komt te liggen. Naargelang schommelingen in de luchtvochtigheid kan het zijn dat deze voeten bijgeregeld moeten worden, anders kunnen er openingen tussen de planken ontstaan.

**FR:** Positionnez contre la façade, du côté intérieur du petit dépassement de la pièce C5 et à égalité de la face oblique du pignon l'élément monté dans l'étape précédente; **attention:** les poteaux S sont positionnés à l'intérieur. Fixez au pignon et à la pièce C5 à l'aide de 2x2 vis de 70 mm. Réglez les socles de telle manière que la traverse P4/2900 soit bien horizontale. Selon les fluctuations de l'humidité de l'air, il se peut que ces socles devront être réglés afin d'éviter des ouvertures entre les planches de l'abri.

**NL:** Monteer de middelste puntgevel CK/CM7/3550/QQ02, uit het uitbreidingspak XXL. Zorg dat deze gelijk zit met de ligger P4/2900 (zie detail). Bevestig de onderste plank aan beide kanten met een vijz van 70 mm op de palen S. Werk verder af naar boven tot aan de eerste uitsparing. Maak gebruik van nagels om de delen aan elkaar te verankeren. Zorg voor mooi oplopende kanten. Bepaal langs binnen het midden van de elementen van de puntgevel en vijz met 2 vijzen van, 50 mm, per element de verstevigingslat S/028/045.

**FR:** Commencez le montage du pignon CK/CM7/3550/QQ002, du colis de l'extension XXL. Placez ce pignon à égalité avec la traverse P4/2900 (voir détail). Fixez la planche inférieure aux 2 côtés à l'aide d'une vis de 70 mm au poteau S. Continuez vers le haut jusqu'à la première encoche. Employez des clous pour bien fixer les différents éléments entre eux. Veillez à ce que les côtés obliques soient bien alignés. Déterminez à l'intérieur le milieu des éléments du pignon et fixez à l'aide de 2 vis, de 50 mm, chaque élément à la latte de renfort S/028/045.

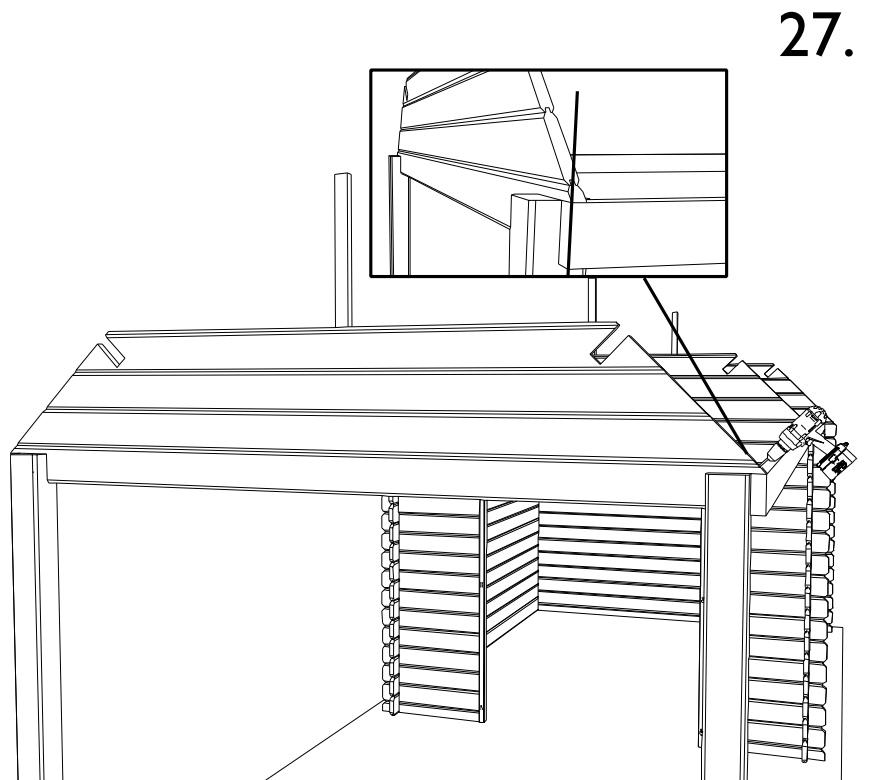

27.

# 28.

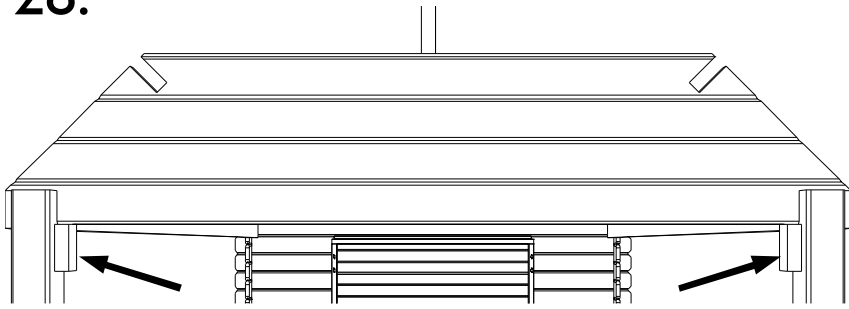

**NL:** Monteer, op grondniveau, op elke paal S onderaan een regelbare voet 300035 met 4 draadbouten met carrosseriering (detail A) en bovenaan met 2 draadbouten met carrosseriering een ligger P4/3050, laat de langsligger met de schuine kant 12,8 cm uitsteken (detail B en C). Monteer één ligger links en de andere rechts zoals op de tekening.

**FR:** Fixez, au niveau du sol, à l'extrémité de chaque poteau S un socle réglable 300035 à l'aide de 4 tirefonds avec rondelles (détail A). Fixez sur l'autre extrémité une traverse P4/3050 à l'aide de 2 tirefonds avec rondelles en laissant dépasser la traverse côté oblique de 12,8 cm (détail B et C). Fixez une traverse à gauche et une à droite comme sur le dessin.

**NL:** Monteer, met 2x2 vijzen van 70 mm, op elke paal S onder de puntgevel CK/CM7/3550/QQ002 het stukje u uit de zak met beslag met de breedste kant tegen de paal S (zie tekening).

**FR:** Fixez, à l'aide de 2x2 vis de 70 mm, sur chaque poteau S, en dessous le pignon CK/CM7/3550/QQ002, une pièce de bois que vous retrouvez dans le sachet de quincaillerie, avec leur côté le plus large contre le poteau (voir dessin).

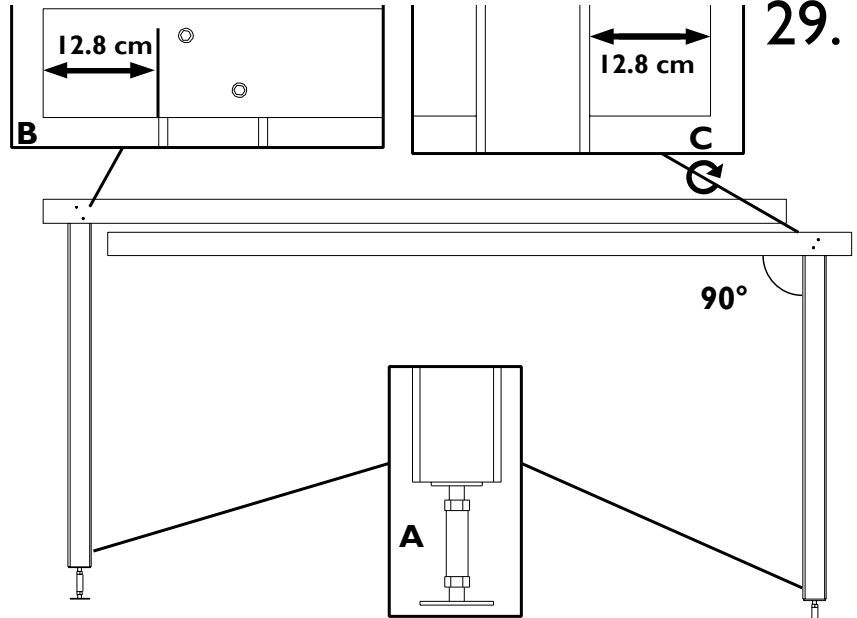

# 30.

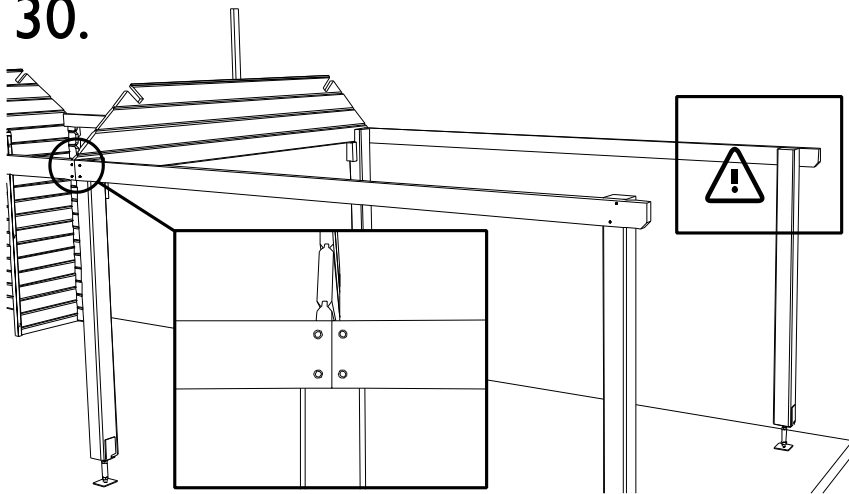

**NL:** Monteer de puntgevel vooraan (CK/C7/3550/QQ001), vervang de 2 onderste kleine stukken uit het basispak door onderdeel CK/C2/3550/5/4-B uit het uitbreidingspak. Bevestig deze lat met 2x2 draadbouten met carrosseriering op de palen S. Werk verder af naar boven tot aan de eerste uitsparing. Maak gebruik van nagels om de delen aan elkaar te verankeren. Zorg voor mooi oplopende kanten. Bepaal langs binnen exact het **midden** van de elementen van de puntgevel en vijs met 2 vijzen van, 50 mm, per element de verstevigingslat S/028/045 **perfect gecentreerd** op deze lijn (zie ook punt 36).

**FR:** Commencez le montage du pignon frontal (CK/C7/3550/QQ001). Echangez les 4 petites pièces inférieures du colis de base par l'élément CK/C2/3550/5/4-B du colis de l'extension. Fixez la latte inférieure à l'aide de 2x2 tirefonds avec rondelle au poteau S. Continuez vers le haut jusqu'à la première encoche. Employez des clous pour bien fixer les différents éléments entre eux. Veillez à ce que les côtés obliques soient bien alignés. Déterminez à l'intérieur le milieu exacte des éléments du pignon et fixez à l'aide de 2 vis, de 50 mm, chaque élément à la latte de renfort S/028/045 **bien centrée** sur ce trait (voir également étape 36).

**NL:** Bevestig het gemonteerde geheel uit het bovenstaande punt, tegen de reeds geplaatste aanbouw, **opgelet:** de palen S staan aan de binnenzijde. Maak vast met 2x2 draadbouten met carrosseriering. Regel de voeten bij zodanig dat de ligger P4/3050 pas komt te liggen. Naargelang schommelingen in de luchtvochtigheid kan het zijn dat deze voeten bijgeregeld moeten worden, anders kunnen er openingen tussen de planken ontstaan.

**FR:** Fixez l'élément monté dans l'étape précédente, contre la partie de l'extension déjà montée, **attention:** les poteaux S sont positionnés à l'intérieur. Fixez à l'aide de 2x2 tirefonds avec rondelles. Réglez les socles de telle manière que la traverse P4/3050 soit bien horizontale. Selon les fluctuations de l'humidité de l'air, ces socles devront être réglés afin d'éviter des ouvertures entre les planches de l'abri.

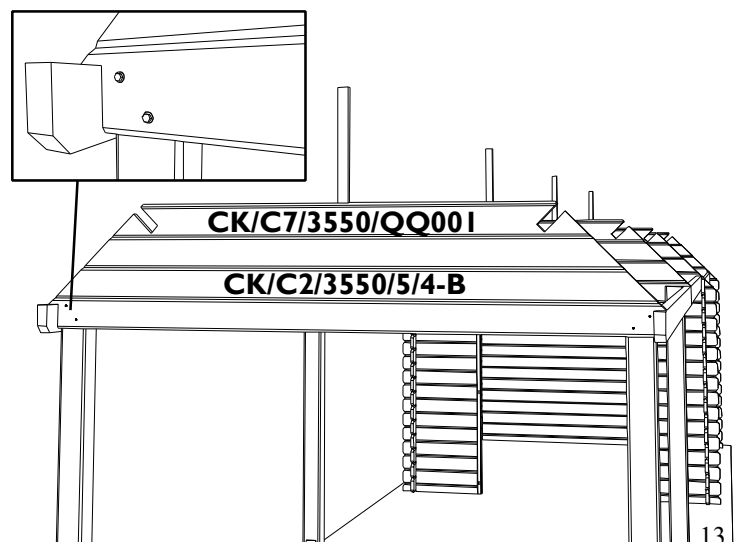

31.

**NL:** Plaats de dakbalken P4/3550 in de uitsparingen van de puntgevels van de tuinberging. De dakbalk steekt 10 cm langs voor en achter uit de puntgevel. Vijs elke balk aan de puntgevel vast met een vijs van 70 mm (zie detail).

**FR:** Placez les pannes du toit P4/3550 dans les encoches des pignons de l'abri. La panne dépasse de 10 cm des 2 côtés. Fixez chaque panne au pignon à l'aide d'une vis de 70 mm (voir détail).

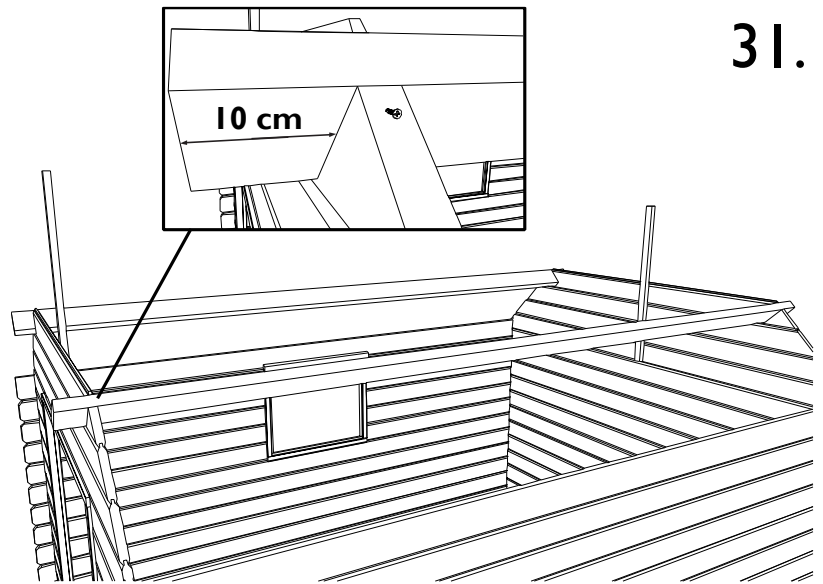

32.

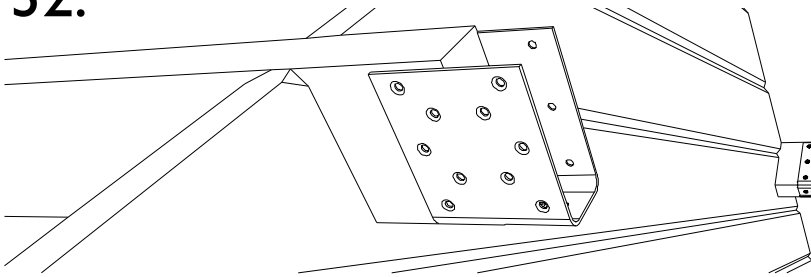

**NL:** Bevestig de metalen balkverlengers op de uiteinden van de dakbalken van de tuinberging.

**FR:** Vissez les colliers en U aux extrémités des pannes de l'abri.

33.

**NL:** Plaats de dakbalken P4/2900 van de extensie XXL in de balkverlengers en in de uitsparingen van de puntgevel. De dakbalk steekt 10 cm langs voor uit de puntgevel. Vijs elke balk aan de puntgevel vast met een vijs van 70 mm (zie detail).

**FR:** Posez les pannes P4/2900 de l'extension XXL dans les colliers en U et les encoches du pignon. La panne dépasse de 10 cm le pignon. Fixez chaque panne au pignon à l'aide d'une vis de 70 mm (voir détail).

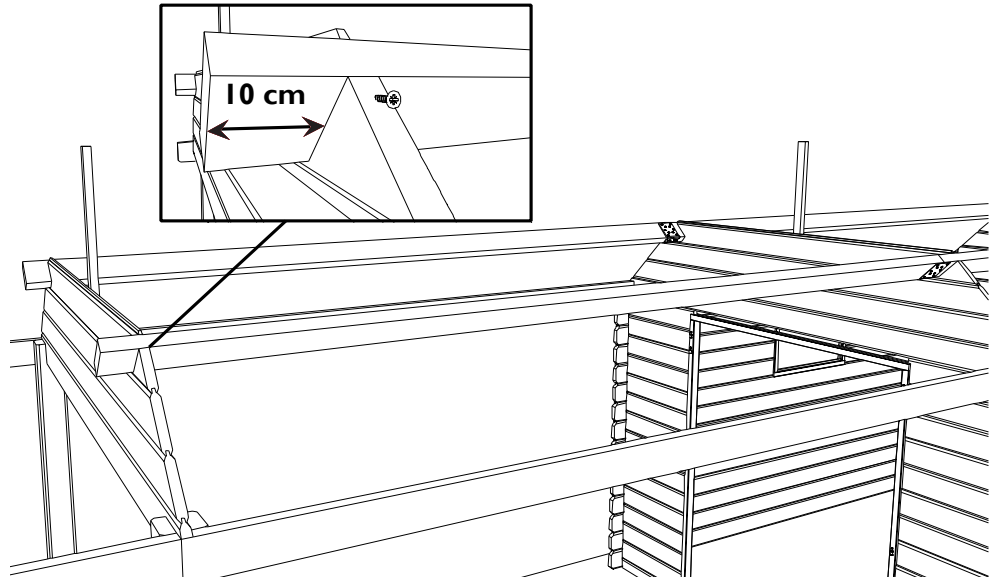

34.

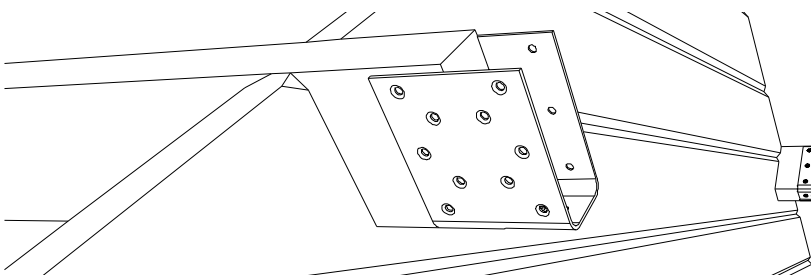

**NL:** Bevestig de metalen balkverlengers op de uiteinden van de dakbalken van de middelste extensie.

**FR:** Vissez les colliers en U aux extrémités des pannes de l'extension du milieu.



**NL:** Plaats de dakbalken P4/2950 van de voorste extensie in de metalen balkverlengers en in de uitsparingen van de voorste puntgevel. De dakbalk steekt 10 cm langs voor uit de puntgevel. Vijs elke balk aan de voorste puntgevel vast met een vijs van 70 mm (zie detail tekeningen).

**FR:** Placez les pannes de toit P4/2950 de l'extension dans les colliers en U et dans les encoches du pignon avant. La panne dépasse de 10 cm le pignon frontal. Fixez chaque panne au pignon frontal à l'aide d'une vis de 70 mm (voir dessins détaillés).

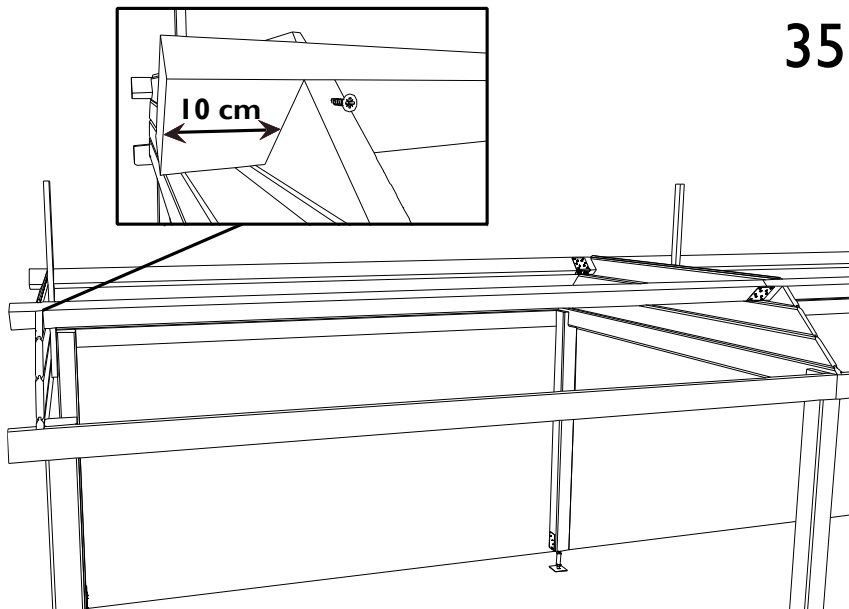

**NL:** Werk verder de 2 buitenste puntgevels af. Maak gebruik van nagels om de delen aan elkaar te verankeren. Zorg ook hier voor mooi oplopende kanten. Vijs met 2 vijzen, van 50 mm, per element, tegen de verstevigingslat S/028/045, herpositioneer deze lat eventueel zodanig dat deze tussen de 2 uitsparingen van het bovenste element van de puntgevel komt (zie detail). De middelste puntgevels bouwt u op de zelfde manier verder op tot aan de volgende uitsparingen.

**FR:** Achevez le pignon frontal et arrière. Veillez à nouveau que les côtés obliques soient bien alignés. Employez des clous pour bien fixer les différents éléments entre eux. Vissez aussi à l'aide de 2 vis, de 50 mm, par élément sur la latte de renfort S/028/045. Si besoin repositionnez cette latte afin qu'elle se place entre les 2 encoches dans l'élément supérieur du pignon (voir détail). Continuez avec les pignons du milieu de la même manière jusqu'aux encoches suivantes.

36.

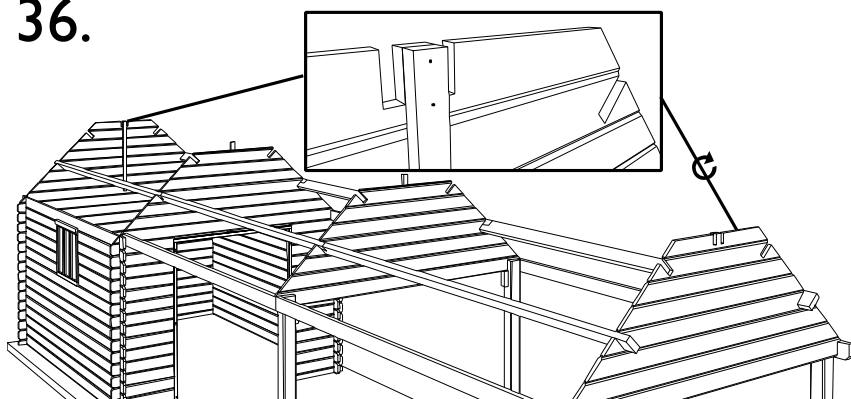

**NL:** Herhaal stappen 31 tot 35. Plaats daarna de resterende elementen van de middelste puntgevels. Maak gebruik van nagels om de delen aan elkaar te verankeren. Zorg ook hier voor mooi oplopende kanten.

**FR:** Répétez étapes 31 jusqu'à 35. Achevez les pignons du milieu. Veillez à nouveau que les côtés obliques soient bien alignés. Employez des clous pour bien fixer les différents éléments entre eux.

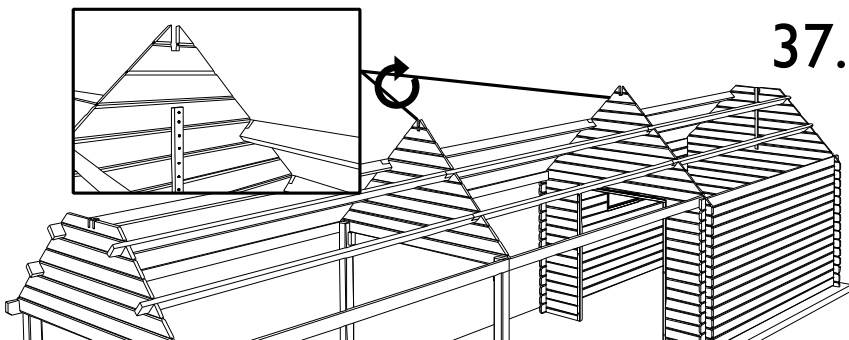

37.

38.

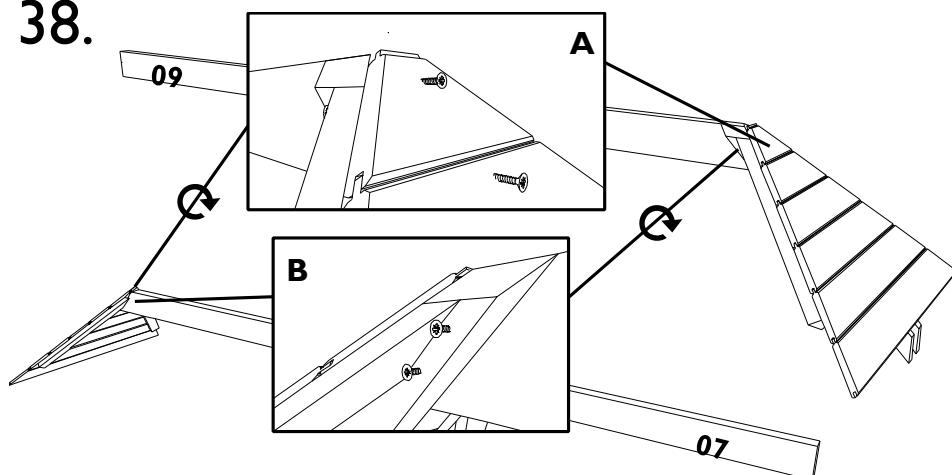

**NL:** Monteer, op grondniveau, op de schuine kant van de 2 nokbalken 599909 en 599907 een driehoek van het wolfsdak. Vijs 2 vijzen van 50 mm door de planchettes in de kop van de balk (detail A) en met 2x2 vijzen van 70 mm in de zijkant (detail B). De nokbalk uit het basis pakket N zal niet gebruikt worden.

**FR:** Fixez, au niveau du sol, sur les extrémités de la panne faîtière les triangles de la croupe faîtière 599909 et 599907. Vissez 2 vis de 50 mm à travers les planchettes dans la tête de la panne (détail A) et 2x2 vis de 70 mm dans les côtés latéraux (détail B). La panne faîtière N du colis de base ne sera pas utilisée.

**NL:** Plaats aan de achterkant van de bovenste dakbalken een voorlopig hulpstuk (bv. een dakplanchet). Plaats het gemonteerde geheel 599909 uit het bovenstaande punt, in de uitsparingen aan de bovenzijde van de achterste puntgevel en mooi aansluitend tegen het hulpstuk. De nokbalk steekt 10 cm langs voor uit de middelste puntgevel. Vijs de balk aan de voorste puntgevel vast met een vijs van 70 mm. Bevestig aan elke kant van de versterkingslat S/028/045 een hoekijzer met vijzen van 25 mm. Het hulpstuk mag nu weg gehaald worden.

**FR:** Fixez à l'arrière des pannes du haut, une latte provisoire (p.ex. une planchette de toit). Placez l'élément 599909 monté dans l'étape précédente, dans les encoches de l'élément supérieur du pignon arrière. Serrez bien contre la latte provisoire. La panne faîtière dépasse de 10 cm le pignon du milieu. Fixez la panne au pignon du milieu à l'aide d'une vis de 70 mm. Fixez une équerre à l'aide de vis de 25 mm, sur chaque côté de la latte de renfort S/028/045. La latte provisoire peut être démontée maintenant.

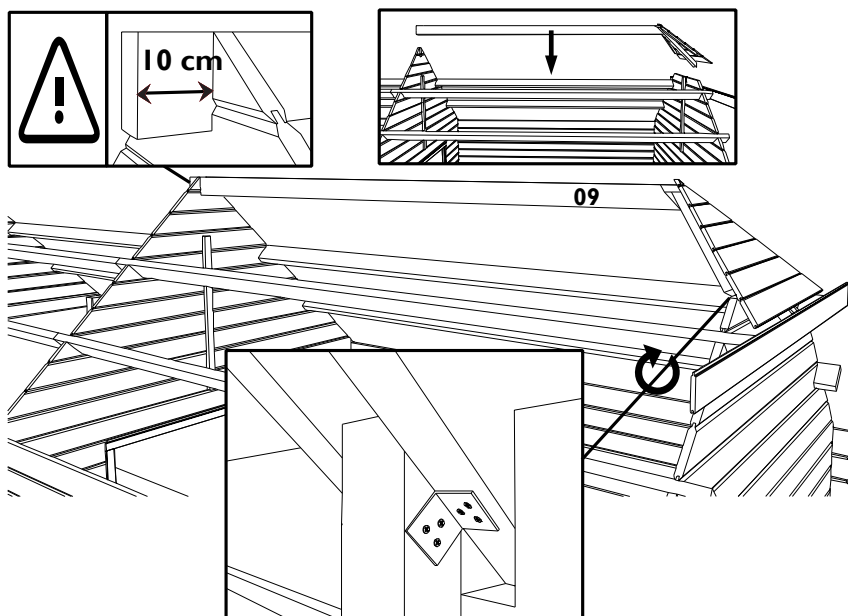

## 40.

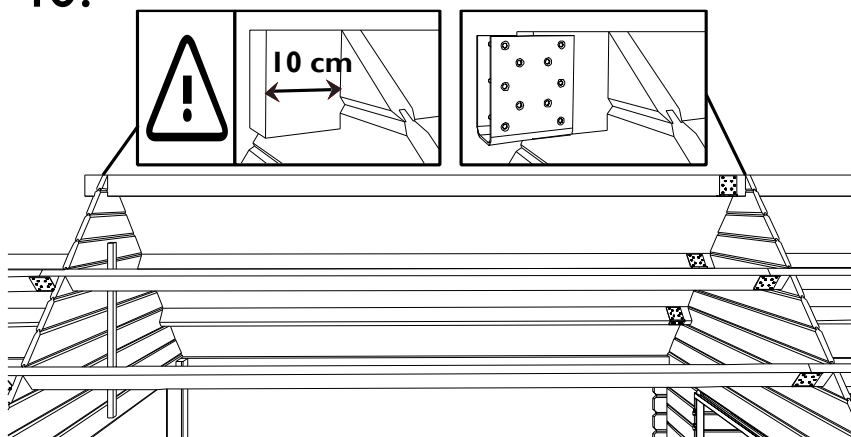

**NL:** Monteer een balkverlenger op de nokbalk van de tuinberging. Plaats de nokbalk P4/2900 uit het uitbreidingspak XXL in de beugel en in de uitsparing van de puntgevel. De nokbalk steekt 10 cm langs voor uit puntgevel. Vijs de nokbalk aan de middelste puntgevel vast met een vijs van 70 mm.

**FR:** Fixez un collier en U à l'extrémité de la panne faîtière de l'abri. Placez la panne faîtière P4/2900 du colis de l'extension XXL. Dans le collier et l'encoche du pignon. La panne faîtière dépasse de 10 cm le pignon. Fixez la panne faîtière au pignon du milieu à l'aide d'une vis de 70 mm.

**NL:** Monteer een balkverlenger op de nokbalk van de uitbreiding XXL. Plaats aan de voorkant van de bovenste dakbalken een voorlopig hulpstuk (bv. een dakplanchet) als uitlijning. Plaats het gemonteerde geheel 599907 uit punt 38, in de balkverlenger en in de uitsparingen aan de bovenzijde van de voorste puntgevel en mooi aansluitend tegen het hulpstuk. Bevestig aan elke kant van de versterkingslat S/028/045 een hoekijzer met vijzen van 25 mm. Het voorlopig hulpstuk mag nu weg gehaald worden.

**FR:** Fixez un collier en U à l'extrémité de la panne faîtière de l'extension XXL. Fixez à l'avant des pannes du haut, une latte provisoire (p.ex. une planchette de toit) comme guide. Placez l'élément 599907 monté dans l'étape 38, dans les colliers en U et dans les encoches de l'élément supérieure du pignon à l'avant. Serrez bien contre la latte provisoire. Fixez une équerre, à l'aide de vis de 25 mm, sur chaque côté de la latte de renfort S/028/045. La latte provisoire peut être démontée maintenant.

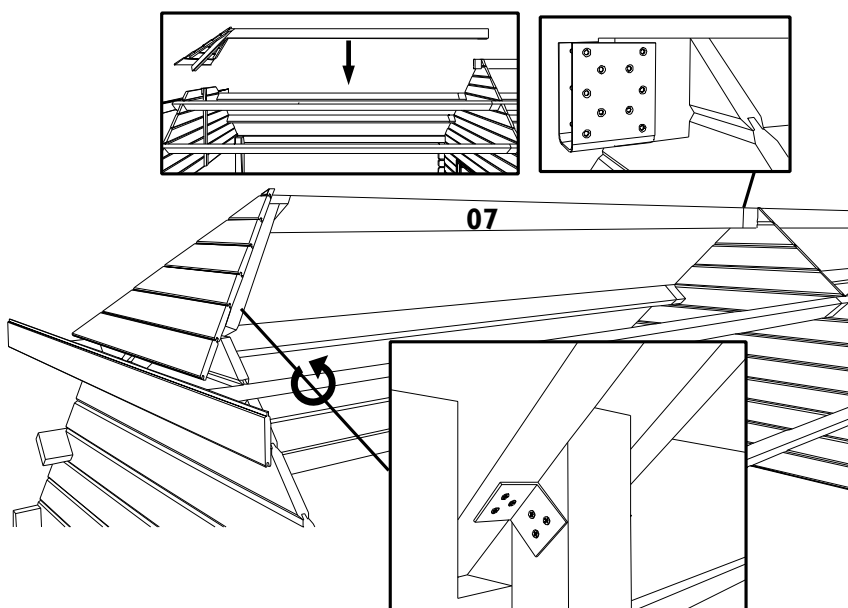

## 41.

**NL:** Hierna volgt de uitleg voor verdere opbouw van de modellen zonder en met extensie. We herhalen dat het heel belangrijk is de dakplanken ( en alle andere onderdelen van uw tuinberging) **vóór** de montage langs alle zijden te behandelen. Een kleine moeite om veel ergs te vermijden.

**FR:** Ci-dessous nous poursuivons les notices pour les modèles sans et avec extension. Nous tirons une fois de plus votre attention sur le fait qu'il est extrêmement important de traiter les planchettes de toit (comme tout les autres planches d'ailleurs) **avant** le montage et sur toutes les faces. Un petit travail maintenant pour éviter des grands soucis dans le futur.

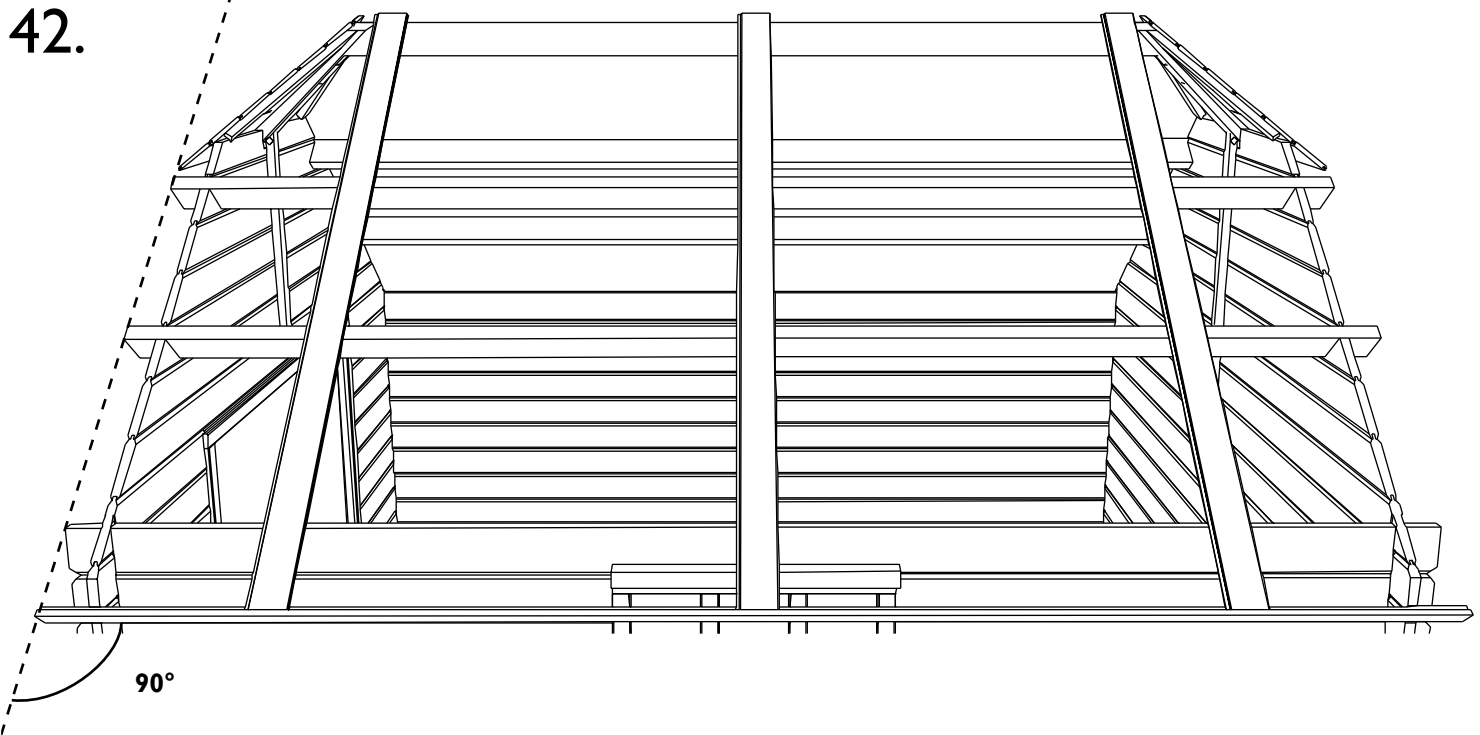

**NL:** Werk beide dakzijden apart af.

Plaats 3 voorlopige dakplanken, 1 in het midden van de nokbalk de 2 andere zo dicht mogelijk tegen de wolfsdakjes. Zorg er voor dat de dakplanken op de helft van de breedte van de nokbalk komt te liggen. Vernagel slechts licht, zodat U deze straks kan verplaatsen. Zorg ervoor dat de afstand die de dakplank over de zijkant uitsteekt vooraan, in het midden en achteraan even groot is. Breng nu de zijsierlat (ZSL) aan. Deze dient vooraan even ver uit te steken als de dakbalken P. Vernagel deze ook licht. Deze ZSL dient als uitlijning van de dakplanken. (Bij sommige modellen zijn de latten ZSL in meerdere stukken, plaats 3 voorlopige dakplanken per ZSL)

**FR:** Terminez chaque côté du toit séparément.

Placez 3 planchettes de toit provisoirement, 1 au milieu les 2 autres le plus proche possible contre les croupes faîtières. Placez les planchettes de telle manière qu'elles se positionnent au milieu de la largeur de la panne faîtière et que le dépassement de la planchette du côté de l'abri soit identique à l'avant, au milieu et à l'arrière. Clouez les légèrement afin de pouvoir les déplacer plus tard. Fixez maintenant provisoirement les lattes décoratives des côtés (type ZSL). La latte décorative de côté doit être bien alignée par rapport au dépassement des pannes P. Cette latte ZSL sert comme guide pour positionner les planchettes de toit. (Dans certains modèles les lattes ZSL sont en plusieurs parties, placez 3 planchettes provisoirement par ZSL).

43.

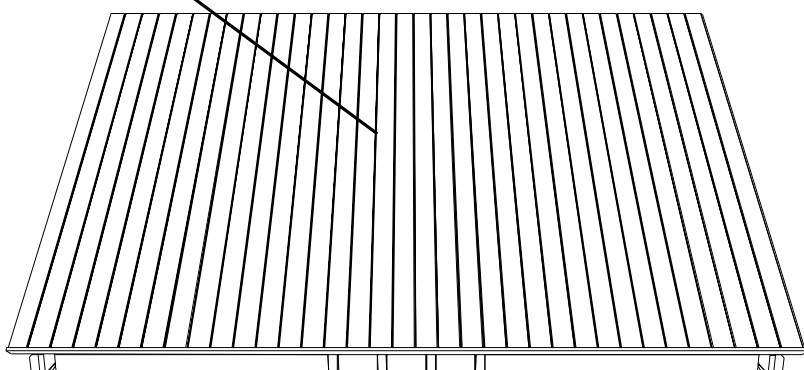
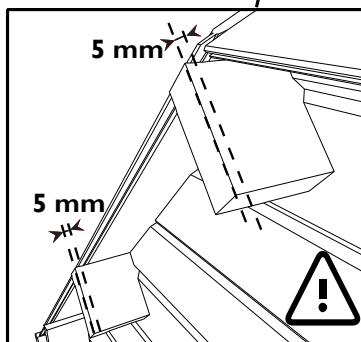
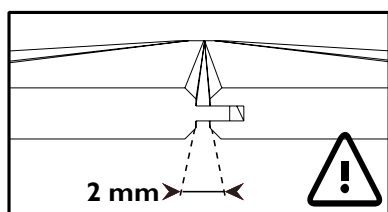
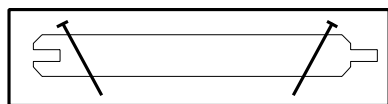
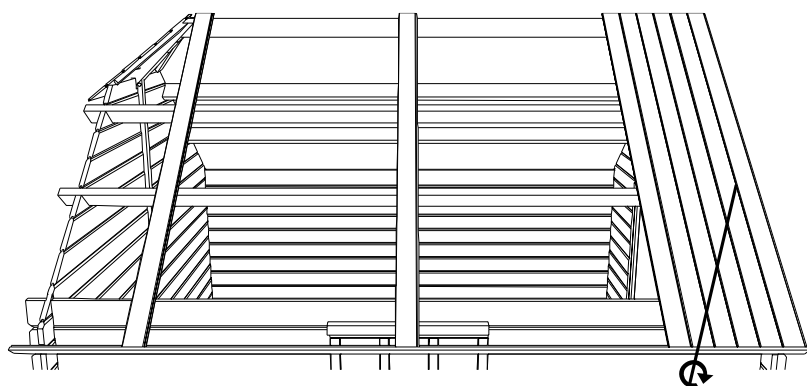

**NL:** Plaats de eerste dakplank vooraan met de tand naar U gericht (de tand wijst dus naar de voorzijde van de blokhut). Zorg dat de eerste dakplank 5 mm dieper t.o.v. de voorzijde van de dakbalken geplaatst wordt (deze 5 mm dient als zwelnaad). Vernagel de dakplanken 2x op elke dakbalk én op de zijwand. Nagel steeds maximaal naar de buitenzijde van de dakplank, zonder de groef of tand te raken zodat U een aansluiting van de volgende dakplank mogelijk maakt. Nagel ook vast aan de zijsierlat (ZSL). Breng nu de tweede dakplank aan (vernagel 2 x op elke dakbalk en op de zijwand) en werk verder af naar achteren toe, door de zijsierlat (ZSL) als uitlijning te gebruiken.

**OPGELET !** Sluit de dakplanken niet te dicht aan, zodat er voldoende ruimte blijft voor de planken om te werken ("hout leeft"). Zorg ervoor dat tand en groef van de dakplanken in elkaar geschoven zijn, maar op zo'n manier dat het hout nog circa 2 mm ruimte heeft om te werken (u ziet nog 2 mm van de tand).

Als U aan de eerste tijdelijke dakplank bent gekomen, verwijdert U deze en herpositioneert haar. Nagel om de 4 dakplanken vast aan de zijsierlat (ZSL). Werk verder af tot aan de achterkant van de blokhut. Het is mogelijk dat U achteraan niet perfect aansluit bij de achterzijde van de dakbalken. Verzaag de laatste lat in de lengterichting, vergeet ook hier niet om een zwelnaad van 5 mm te laten. Tot slot zaagt U de ZSL achteraan nog op lengte.

**FR:** Placez la première planchette, la rainure face à vous (la languette est donc dirigée vers l'avant de l'abri). Laissez un écart de 5 mm à l'extrémité des pannes de toit (le bois doit pouvoir "travailler"). Fixez la planchette sur chaque panne de toit et la planche supérieure de l'abri. Fixez à l'aide de 2 clous, l'un au plus près de la rainure, l'autre au plus près de la languette sans toutefois toucher ni la languette ni la rainure, ceci afin de permettre un bon positionnement pour placer la planchette suivante. Clouez également à la latte ZSL. Placez maintenant la deuxième planchette et clouez-la comme la première. Continuez à placer les autres planchettes en utilisant la latte ZSL comme guide.

**ATTENTION !** Ne serrez pas trop les planchettes, laissez un écart de 2 mm pour que les planchettes puissent travailler. (le bois vit) - 2 mm de la languette doit être visible comme indiquée sur le schéma.

Lorsque vous arrivez à la première planchette provisoire, vous l'écartez et remplacez la. Clouez à la latte ZSL toutes les 4 planchettes. Il est possible que la dernière planchette dépasse des poutres. Dans ce cas, sciez la planchette dans sa longueur. N'oubliez pas de laisser ici aussi un joint de dilatation de 5 mm. Il vous reste à scier la latte ZSL à la bonne longueur.

**NL:** Zaag vooraan en achteraan de uitstekende dakplanken af gelijk met de helling van het wolfsdakje. Werk nu op de zelfde manier de andere kant van het dak af.

**FR:** Sciez à l'avant et à l'arrière les planchettes dépassants à égalité avec la croupe faîtière. Répétez sur l'autre partie du toit.

44.

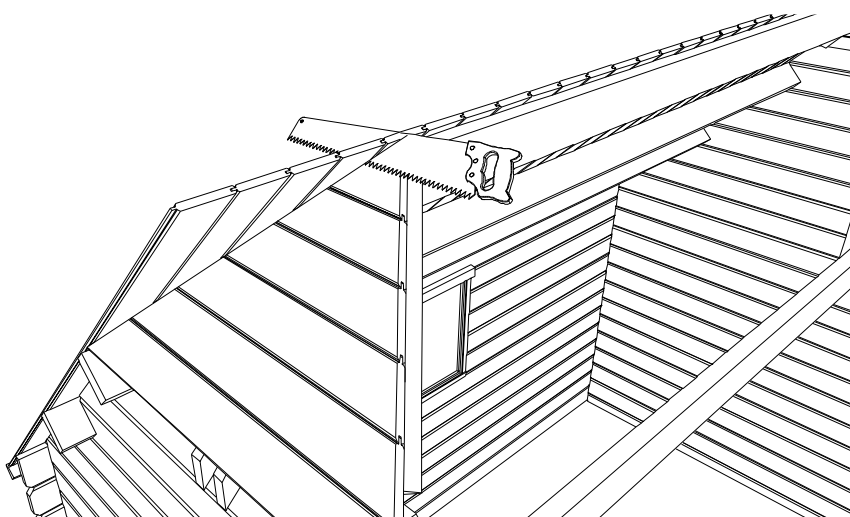

45.

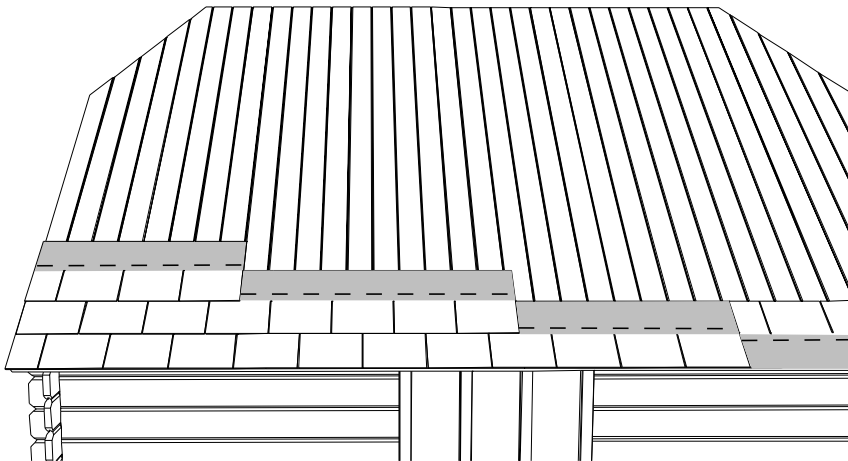
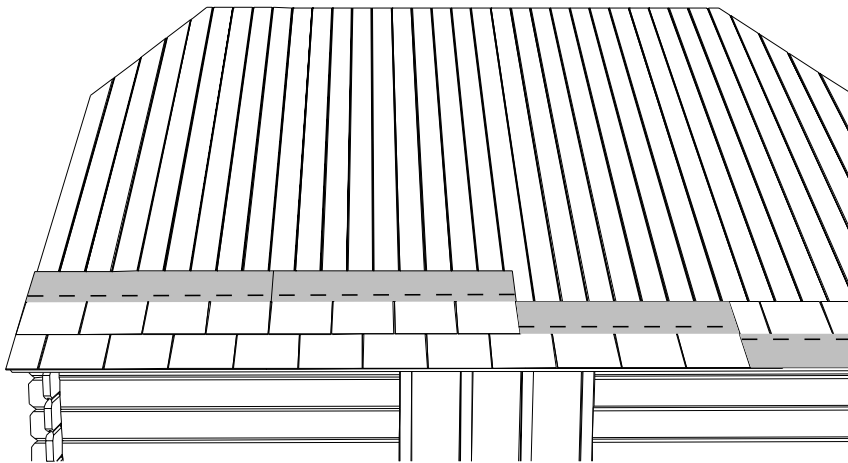
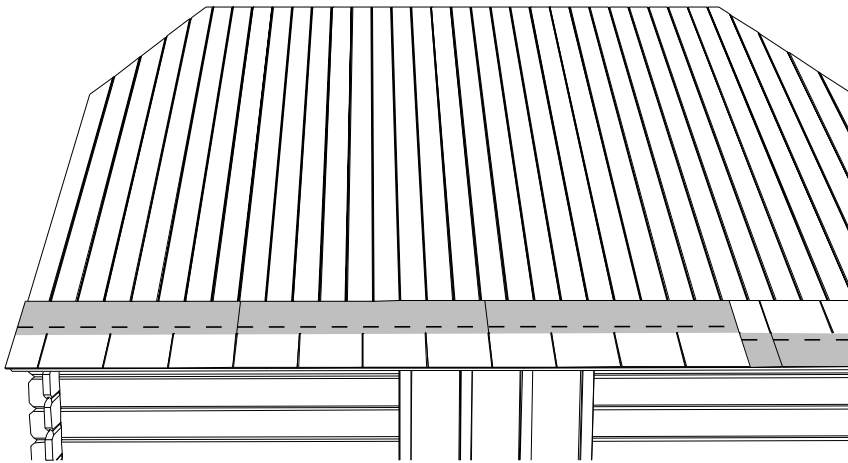
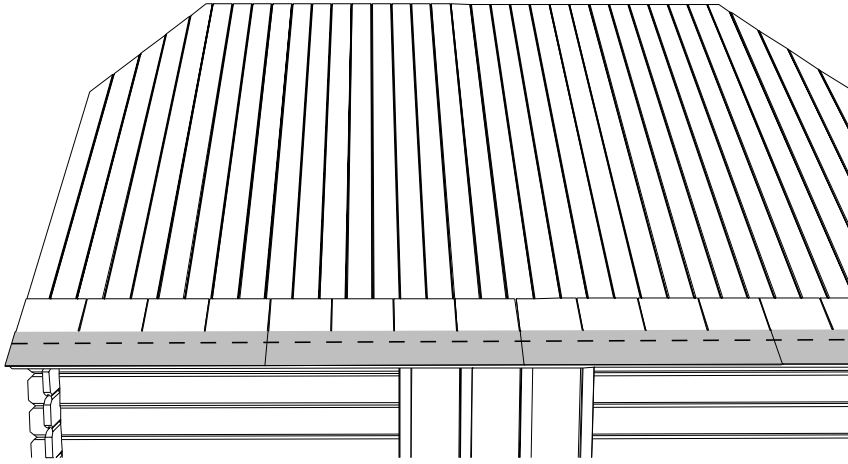

**NL:** Indien U een dakgotenset kocht , monteert u deze dan nu op de ZSL.

Voor het plaatsen van de shingles begint u onderaan en werkt u naar boven toe. De eerste rij shingles legt u met de uitsparingen naar boven toe. Laat deze eerste rij een 3-tal cm over de dakrand uitkomen. Nagel enkel deze rij zowel boven als onder met telkens 4 shinglenagels per shingle. De volgende lagen legt u met de uitsparingen naar beneden toe. Nagel in elke shingle 4 nagels bovenaan. De 2<sup>de</sup> laag dient de eerste helemaal te bedekken, maar zorg er wel voor dat de uitsparingen verspringen. Bij de 3<sup>de</sup> laag laat u opnieuw de uitsparingen verspringen. Zo werkt u verder tot u bovenaan de dakpunt komt. Aan de voor- én achterzijde van een rij snijdt u de shingles telkens af, gelijk met de dakplanken. Gebruik hiervoor een cuttermes. Indien dit stuk afval groter is dan 1 tab kan u dit gebruiken om de volgende laag mee te beginnen. Indien u de shingles plaatst bij koud weer dient u deze te verlijmen met koudlijm. De normale hechting van de shingles gebeurt pas bij warm weer. ( zie verpakking).

**FR:** Si vous avez acheté des gouttières fixez les maintenant aux lattes ZSL.

Pour la pose des bardeaux bitumeux, commencez en bas de la pente. La première couche de bardeaux est mise avec les encoches dirigées vers le haut du toit. Laissez dépasser cette première couche d'environ 3 cm sur les bords latéraux du toit. Clouez seulement cette couche en haut et en bas avec à chaque fois 4 clous. Les couches suivantes, vous les placez avec les encoches dirigées vers le bas du toit. Clouez dans chaque feuille de bardeau 4 clous en haut. La deuxième couche devra couvrir complètement la première, mais les plaques doivent décaler d'une ½ plaque par rapport à la première couche. Pour la troisième couche, décalez à nouveau d'une ½ plaque pour avoir une disposition "en ardoise". Continuez de telle sorte jusqu'à vous arriverez au sommet du toit. Pour les parties des feuilles qui dépassent les bords du toit avant et à l'arrière, vous les découpez avec un couteau cutter le long du toit. Si cette partie est plus grande qu'une plaque elle peut être utilisée pour débiter la couche suivante. Si vous placez les bardeaux par temps froid, il est nécessaire d'utiliser de la colle froide pour bardeaux. L'adhésion normale des bardeaux ne se réalise normalement qu'en période chaude. (voir emballage)

46.

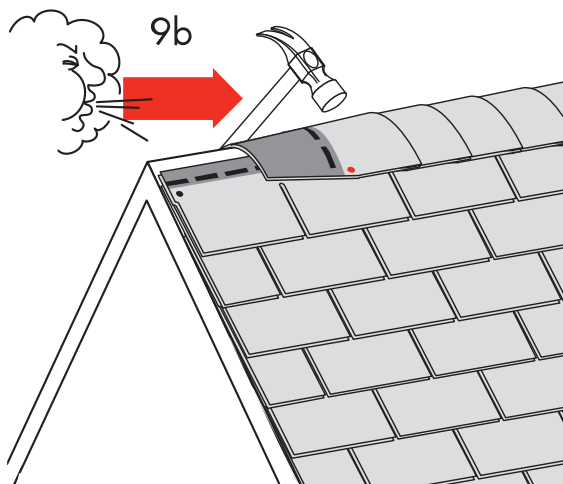
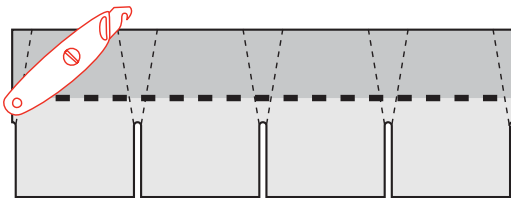

**NL:** Voor het afdekken van de nok dient U de shingles schuin in stukken te snijden zoals op de tekening op de pakken. Vervolgens legt U deze stukken overlappend op elkaar. Hou rekening met de richting van de stormwind bij de bepaling in welke richting U zal overlappen. Vernagel met 2 nagels op de plaats die door het volgende stuk wordt overlapt.

**FR:** Pour couvrir le faite du toit, vous devez couper des feuilles de shingle en morceaux (en oblique) selon le dessin sur les paquets. Ensuite vous les placez comme des tuiles de faitage. (attention à la direction de vent de tempête pour décider dans quel sens vous allez chevaucher!) Utilisez 2 clous à l'endroit où la pièce sera recouverte par la suivante.

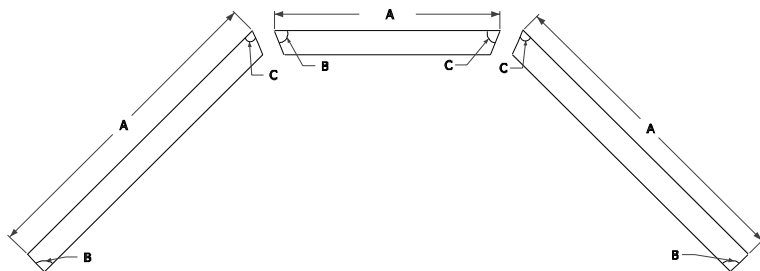

**NL:** Het dak dient nog afgewerkt met sierlatten voor- en achteraan. Zaag de meegeleverde FSL latten op lengte en met de hoek zoals opgegeven in de onderdelenlijst. Plaats eerst de FSL lat met de 2 schuine kanten net onder de shingles op het wolfsdakje, vernagel aan de dakbalken. Vervolgens positioneert u 2 FSL met 1 schuine kant, vernagel ook aan de dakbalken, aan lat C5 en aan de ZSL. Kit de spleet tussen de shingles en deze FSL latten af met siliconen (niet meegeleverd).

**FR:** Le toit doit encore être achevé avec des lattes de décoration à l'avant et à l'arrière. Sciez les lattes FSL selon les mesures et coins mentionnées dans la liste d'inventaire détaillée. Positionnez d'abord la latte avec les 2 côtés obliques juste en dessous des shingles de la croupe faitière. Clouez aux pannes. Ensuite placez 2 lattes FSL avec 1 seul côté oblique, clouez aux pannes, à la planche C5 et aux lattes ZSL. Appliquez un kit silicone (non fourni) entre les shingles et les lattes FSL.

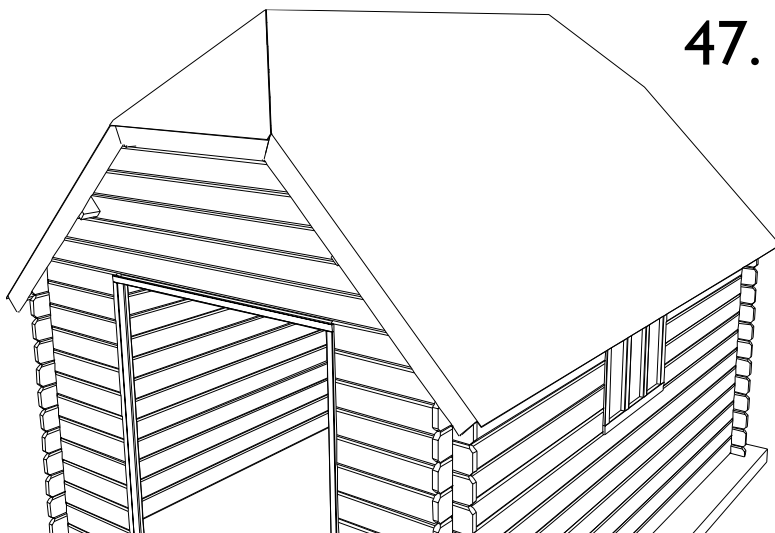

**NL:** Om uw blokhuut bestendig te maken tegen weer en wind dient u nog een stormbeveiliging aan te brengen. Deze verbindt dak en wanden met de sokkel. Zorg dus ook voor een adequate bevestiging aan de ondergrond. Let er steeds op dat u de verticale krimp en uitzetting niet belemmert (zie hout leeft). Gardenas-dealers verkopen onze standaard stormbeveiligingen. Een alternatief bestaat erin, in zowel de bovenste als onderste plank een vijs aan te brengen en tussenin een nylonkoord op te spannen. In elk geval dient u erover te waken dat door de kracht van de aangebrachte stormbeveiliging de wand niet bol komt te staan. Indien dit het geval zou zijn, dient U de beveiliging aan te passen.

**Onderhoud:** water, wind, sneeuw en zon vormen de belangrijkste vijanden van uw blokhuut. Vraag advies aan een specialist ter zake indien u vragen mocht hebben over producten, tijd enz. voor de behandeling.

**FR:** Pour rendre votre abri résistant aux intempéries et aux tempêtes vous devez placer une protection anti-tempête. Celle-ci fait une liaison entre le toit, les parois et le socle en béton. Chez les revendeurs Gardenas vous trouverez des câbles spéciaux pour tempête qui absorbent l'arrachement du socle et les coups de vent au moyen d'un ressort. Vous pouvez aussi fixer dans la planche supérieure et inférieure une vis et raccorder un câble nylon entre les deux. Faites toujours attention de ne pas empêcher le rétrécissement et le gonflement vertical du bois; c.à.d. ne tendez pas trop le câble. De toute façon vous devez veiller à ce que la paroi extérieure ne soit pas bombée à cause de la tension de cette protection anti-tempête. Si tel est le cas, ajustez la tension de la protection.

**Entretien:** L'eau, le vent, la neige et le soleil sont les plus grands ennemis de votre abri. Demandez conseil à un spécialiste en la matière.

# 48.

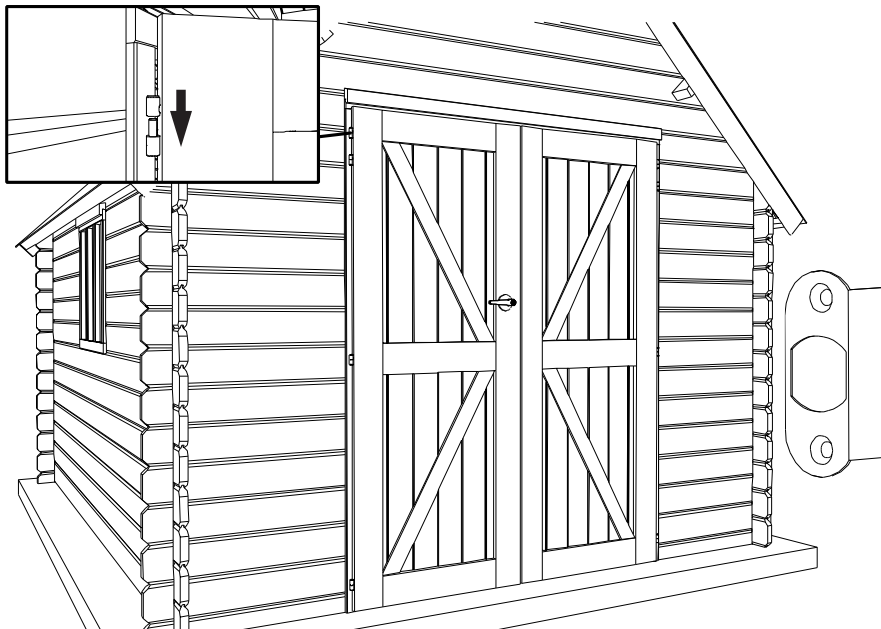

**NL:** Tot slot dient U enkel nog de afdeklatten boven raam en deur te plaatsen. Plaats binnen én buiten de sierlat SRD bovenop de kader van de deur. Zij dient om de opening bovenaan te verbergen tijdens het werken van het hout (cfr "hout leeft"). Zet vast met vijzen van 25 mm **op de kader**.

**FR:** Il ne vous reste qu'à placer les lattes décoratives au-dessus de la porte et fenêtre. Placez à l'intérieur et à l'extérieur les lattes décoratives SRD au dessus du cadre de la porte et fenêtre; ces lattes servent à cacher les ouvertures au dessus de la porte et fenêtre durant la période que le bois continuera à "travailler". Fixez avec des vis de 25 mm **sur le cadre**.

# 50.

**NL:** Dicht onderstaande zaken af met siliconen (niet meegeleverd):

- De aansluiting van het tuinhuis met haar sokkel aan de buitenkant,
- Rondom het glas.

**FR:** Appliquez pour l'étanchéité un joint silicone (non fourni):

- A l'extérieur du pied de votre abri, là où il repose sur le socle en béton,
- Autour du verre.

**NL:** Plaats nu de deuren met de bijgeleverde scharnieren. Vijts het vrouwelijke deel van de scharnieren in de deur en hang op. Door de scharnieren meer in of uit te draaien positioneert U de deurvleugels tot deze recht hangen. Wij verwijzen naar de handleiding bij het slot voor de montage van de klink. Bij de enkele deur dient U enkel nog het gat in de stijl te boren. Positioneer en monteer hiervoor het apart meegeleverde hoekplaatje (zie tekening) en boor met een dikke boor het hout weg. Vervang ook het slotplaatje dat bij de klink zit door het apart meegeleverde hoekplaatje bij de dubbele deuren.

**FR:** Placez la porte avec les charnières fournies. Vissez la partie féminine des charnières dans la porte et accrochez les au cadre. Réglez en vissant les charnières plus ou moins profondément. Consultez la notice de montage incluse avec la serrure pour son montage. Pour la porte simple vous devez encore percer l'encoche dans le montant. Positionnez et montez la plaquette métallique (voir dessin) et dégagez la partie du bois avec une foreuse épaisse (mèche). Pour les doubles portes, échangez aussi la plaquette qui se trouve dans la boîte de la serrure, par la plaquette livrée séparément

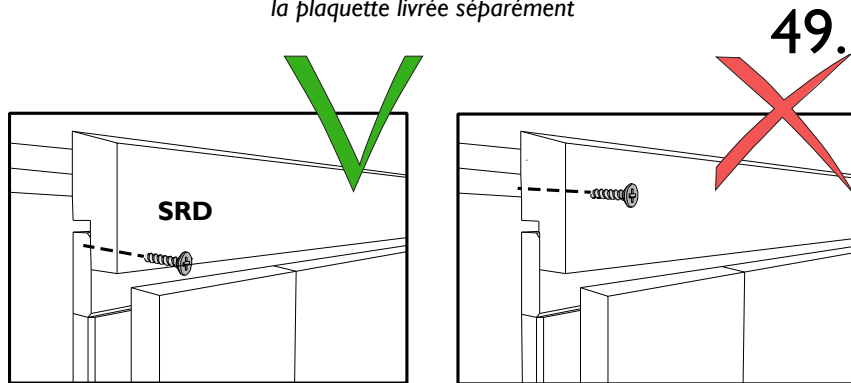

# 49.

DANGER

Beveilig uw aankoop tegen stormweer! Koop de Gardenas stormbeveiliging.

Sécurisez votre achat contre les tempêtes! Achetez le kit anti-tempête Gardenas.

- Enkel indien de blokhut volledig conform deze montage instructies werd opgebouwd kan er sprake zijn van productverantwoordelijkheid.
- De klant dient zelf in te staan voor een adequate bevestiging aan de ondergrond (beveiliging tegen stormweer).

- Nous n'acceptons la responsabilité de produit que dans le cas où votre abri a été monté complètement conforme à cette instruction de montage, et que tous les éléments avaient été traités à fond.
- Vous devez prendre vous-même des dispositions pour une fixation adéquate au sol (protection contre les tempêtes et les intempéries).

# Opties / Options

## Zijwand / Paroi latérale

**NL:** Hierna volgt de uitleg voor montage aan een enkele extensie. Ga naar punt 5 voor de dubbele extensie.

**FR:** Ci-dessous suit la notice pour montage de la paroi dans une extension simple. Allez à l'étape 5 pour l'extension double.

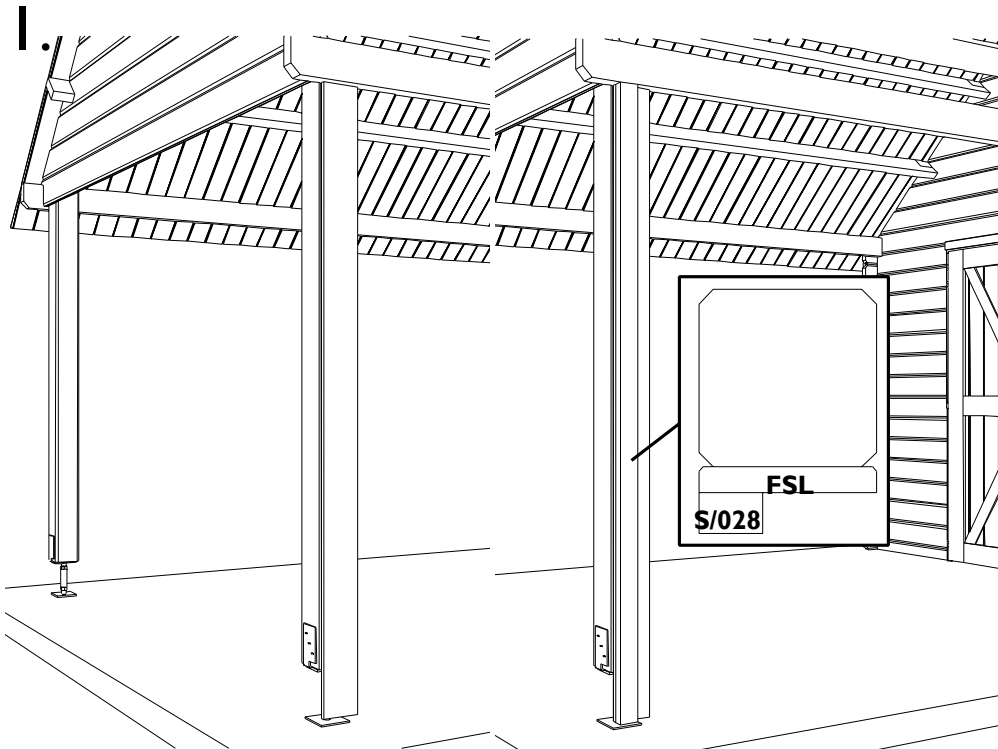

**NL:** Bevestig op de hoekpaal, met de bovenkant tegen de ligger, de lat FSL met 5 vijzen van 35 mm. Bevestig nu de lat S/028 met 5 vijzen van 50 mm aan de buitenrand van de lat FSL (zie detail).

**FR:** Fixez, à l'aide de 5 vis de 35 mm, la latte FSL contre le poteau, le dessus de la latte contre la traverse. Fixez maintenant la latte S/028, à l'aide de 5 vis de 50 mm, au bord extérieure de la latte FSL (voir détail).

**NL:** Plaats nu de eerste 7 planken A2 tussen de blokhut en de paal zoals op de tekening. Vijs elke plank tegen de blokhut met 2 vijzen van 50 mm. **Opgelet!** Aan de kant van de paal wordt er niet gevezen.

**FR:** Placez maintenant les 7 premières planches A2 entre l'abri et le poteau, comme indiqué sur le dessin. Vissez chaque planche à l'aide de 2 vis de 50 mm à l'abri. **Attention!** Ne vissez pas du côté du poteau.

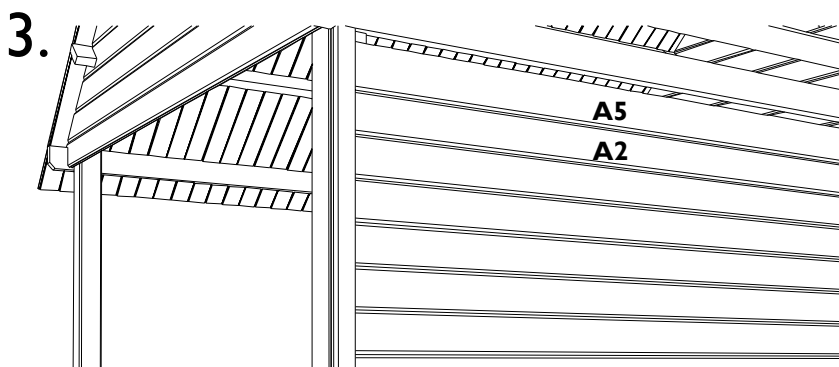
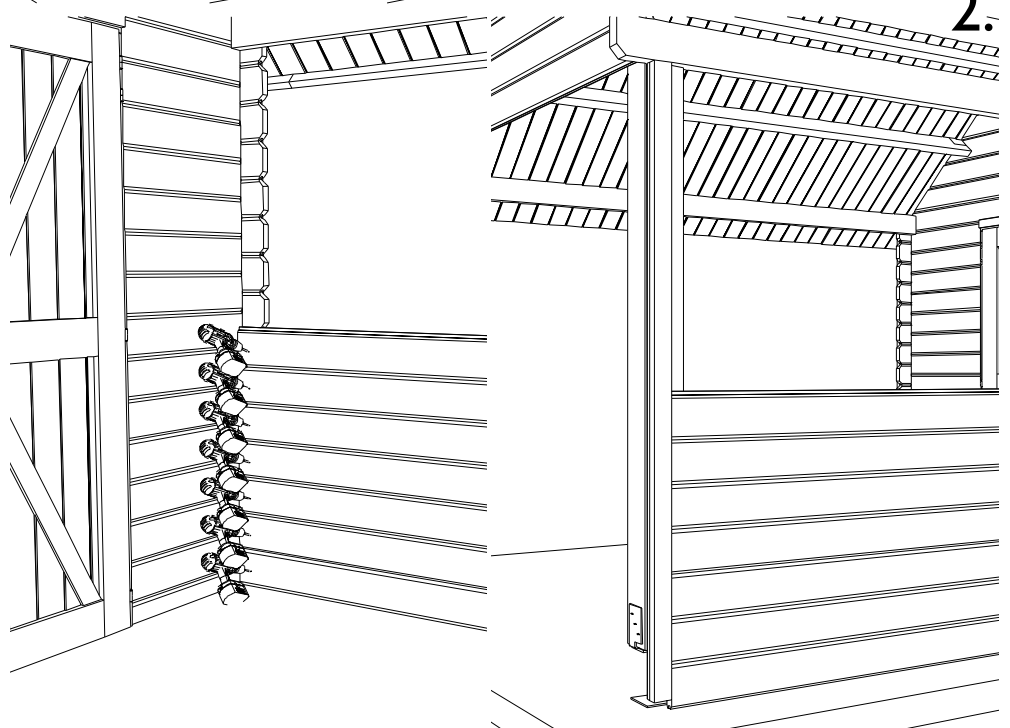

**NL:** Plaats nu de overige planken tussen de blokhut en de paal. De bovenste plank A5 heeft geen tand, enkel een groef, zij is m.a.w. vlak bovenaan. Vijs elke plank tegen de blokhut met 2 vijzen van 50 mm. **Opgelet!** Aan de kant van de paal wordt er niet gevezen.

**FR:** Placez maintenant les planches restantes entre l'abri et le poteau. La planche supérieure A5 n'a pas de languette, seulement une rainure. Elle est donc plate au dessus. Vissez chaque planche à l'aide de 2 vis de 50 mm à l'abri. **Attention!** Ne vissez pas du côté du poteau.



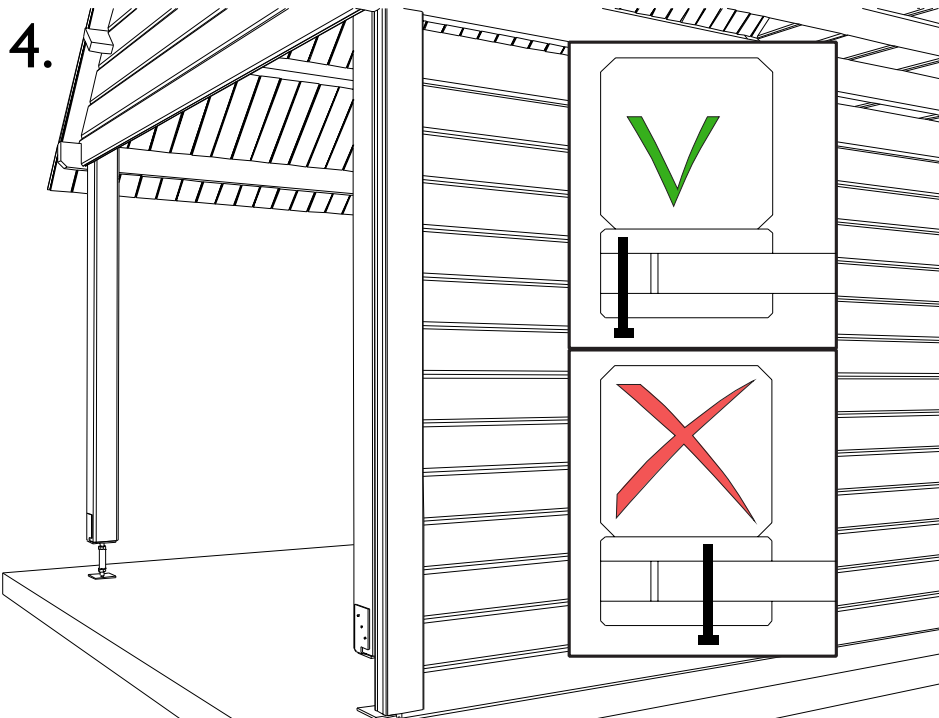

**NL:** Bevestig op de hoekpaal, met de bovenkant tegen de ligger, de lat FSL met 5 vijzen van 50 mm. **Opgelet!** Vijzen in de onderliggende lat S/028 en niet in de wanden.

**FR:** Fixez, à l'aide de 5 vis de 50 mm, la latte FSL contre le poteau, le dessus de la latte contre la traverse. **Attention!** Vissez dans la latte S/028 et pas dans les planches de la paroi.

**NL:** Hierna volgt de uitleg voor montage aan een dubbele extensie. Voor de verdere afwerking van de enkele extensie verwijzen we u naar punt 11.

**FR:** Ci-dessous suit la notice pour montage de la paroi dans une extension double. Pour l'achèvement de l'extension simple allez à l'étape 11.

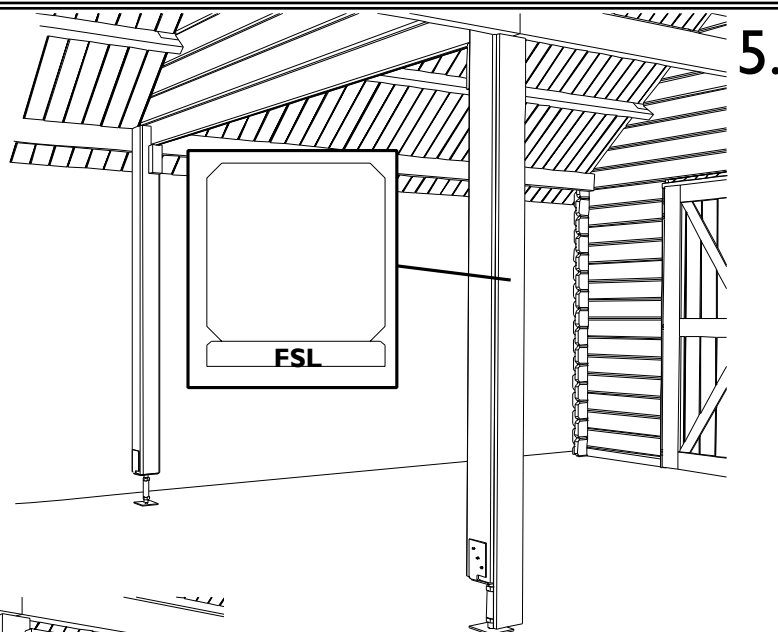

**NL:** Bevestig op de middelste paal, met de bovenkant tegen de ligger, de lat FSL met telkens 5 vijzen van 35 mm.

**FR:** Fixez, à l'aide de 5 vis de 35 mm, la latte FSL contre le poteau du milieu, le dessus de la latte contre la traverse.

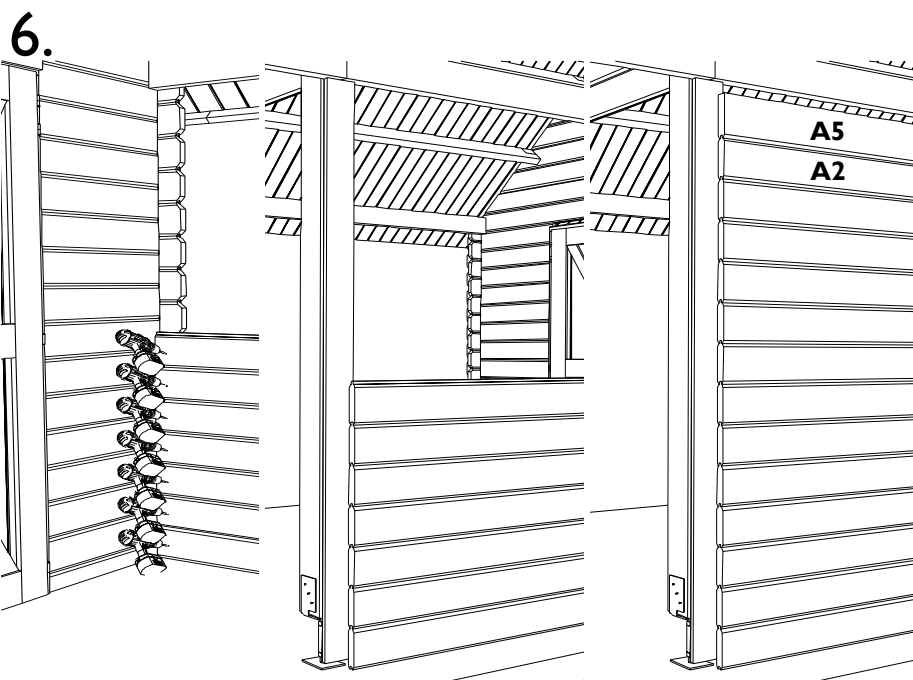

**NL:** Plaats de eerste 7 planken A2 tussen de blokhut en de paal zoals op de tekening. Vijns elke plank tegen de blokhut met 2 vijzen van 50 mm. **Opgelet!** Aan de kant van de paal wordt er niet gevezen. Plaats dan de overige planken tussen de blokhut en de paal. De bovenste plank A5 heeft geen tand, enkel een groef, zij is m.a.w. vlak bovenaan.

**FR:** Placez les 7 premières planches A2 entre l'abri et le poteau comme indiqué sur le dessin. Vissez chaque planche à l'aide de 2 vis de 50 mm à l'abri. **Attention!** Ne vissez pas du côté du poteau. Continuez avec les planches restantes entre l'abri et le poteau. La planche supérieure A5 n'a pas de languette, seulement une rainure. Elle est donc plate au dessus.

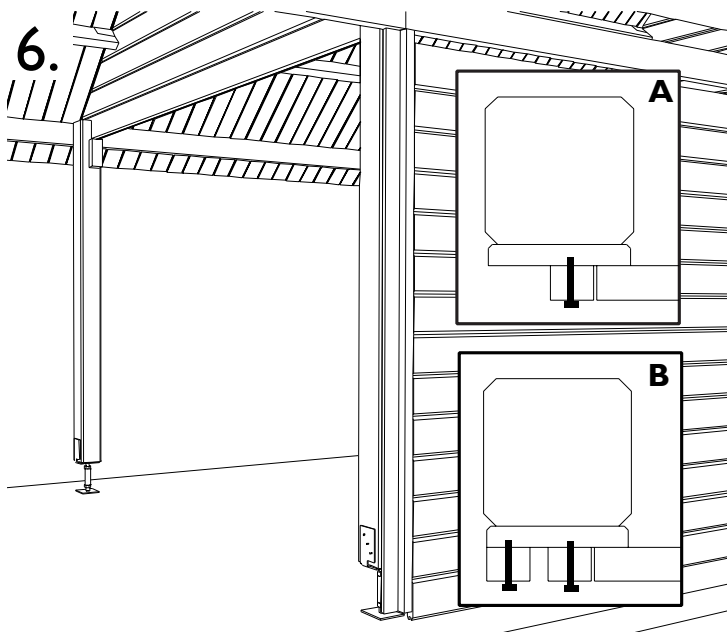

**NL:** Bevestig op de paal, met de bovenkant tegen de ligger, de lat FSL met 5 vijzen van 50 mm. **Opgelet!** Vijz in de onderliggende lat S/028 en niet in de wanden.

**FR:** Fixez, à l'aide de 5 vis de 50 mm, la latte FSL contre le poteau, le dessus de la latte contre la traverse. **Attention!** Vissez dans la latte S/028 et pas dans les planches de la paroi.

**NL:** Bevestig nu de lat S/028 met 5 vijzen van 50 mm langs de zijwand en tegen de lat FSL (detail A). **Opgelet!** Het is perfect mogelijk dat de lat S/028 niet gecentreerd zit t.o.v. de lat FSL. Indien u enkel in de helft van de extensie een wand plaatst dient u nog een 2de lat S/028 aan de buitenrand van de lat FSL te bevestigen (detail B).

**FR:** Fixez maintenant la latte S/028, à l'aide de 5 vis de 50 mm, à la latte FSL (détail A). **Attention!** Il est tout à fait normal que la latte S/028 ne soit pas centrée par rapport à la latte FSL. Si vous ne placez qu'une paroi dans une partie de l'extension, fixez une deuxième latte S/028 à la latte FSL (détail B)

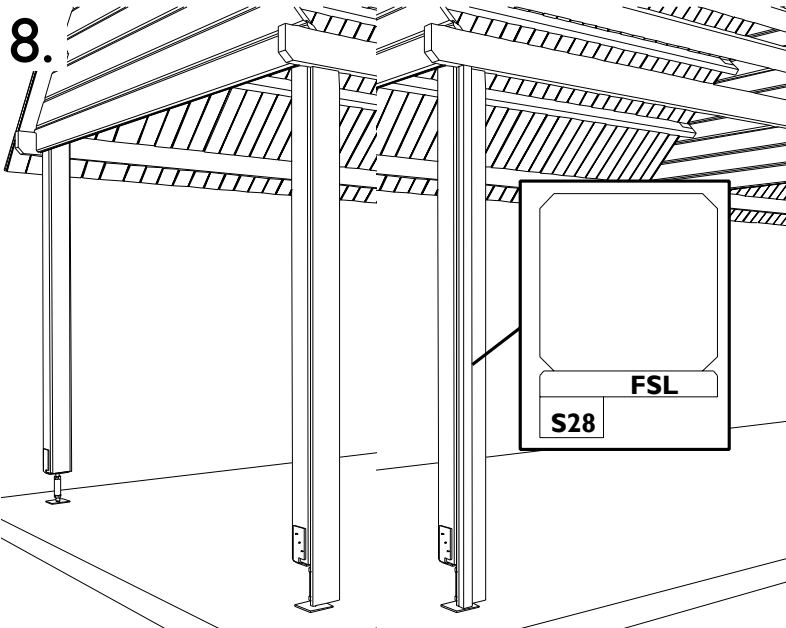
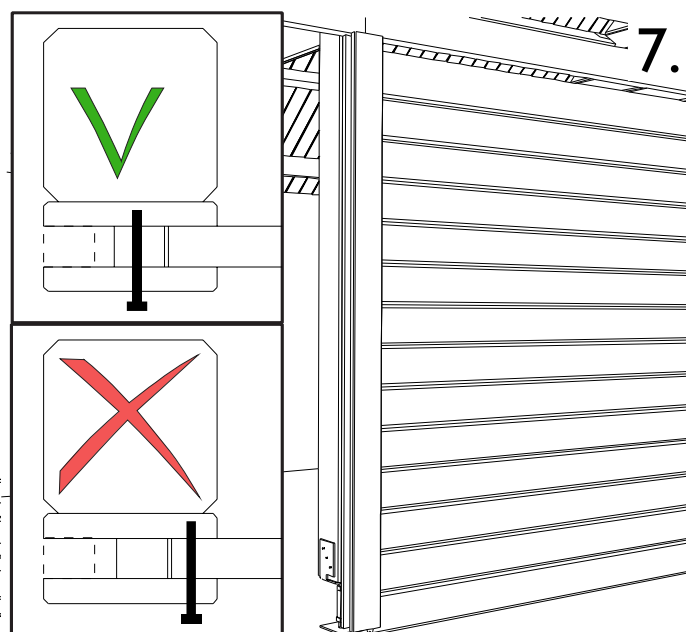

**NL:** Plaats nu de planken A2 en bovenste plank A5 in het midden tussen de latten FSL (detail A) en aan de voorkant tegen de paal (detail B). **Opgelet!** Aan geen enkele kant worden de planken gevezen.

**FR:** Placez les planches A2 et la latte supérieure A5 au milieu entre les lattes FSL (Détail A) et à l'avant contre le poteau (détail B). **Attention!** Les planches ne peuvent être vissées d'aucun côté.

**NL:** Bevestig op de hoekpaal, met de bovenkant tegen de ligger, de lat FSL met 5 vijzen van 35 mm. Bevestig nu de lat S/028 met 5 vijzen van 50 mm aan de buitenrand van de lat FSL (zie detail).

**FR:** Fixez, à l'aide de 5 vis de 35 mm, la latte FSL contre le poteau, le dessus de la latte contre la traverse. Fixez maintenant la latte S/028, à l'aide de 5 vis de 50 mm, au bord extérieure la latte FSL (voir détail).

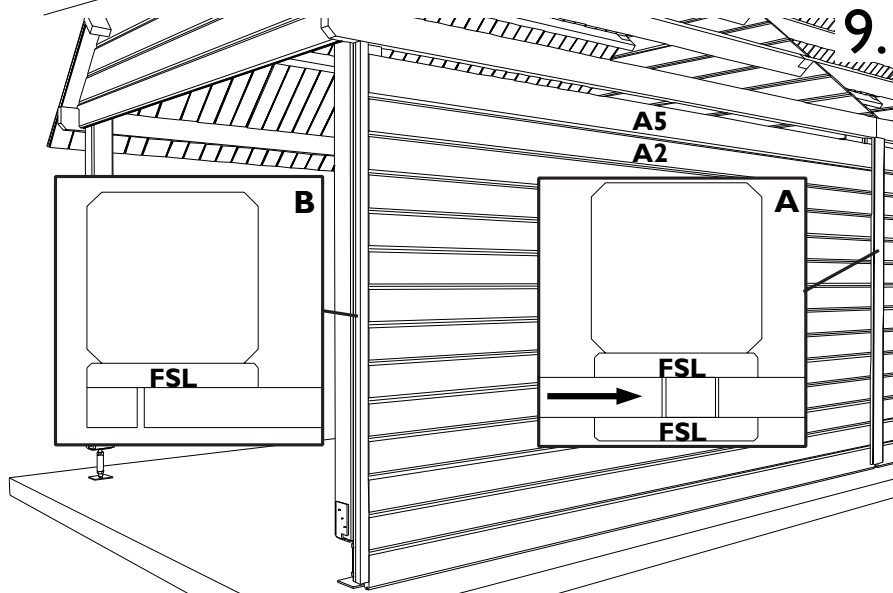

10.

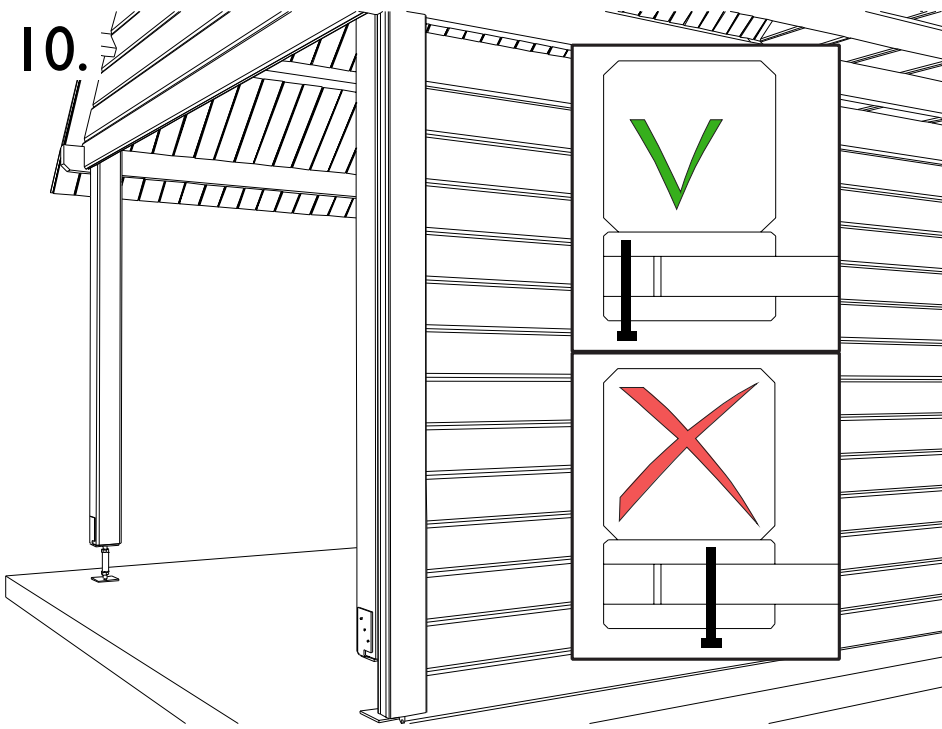

**NL:** Bevestig op de hoekpaal, met de bovenkant tegen de ligger, de lat FSL met 5 vijzen van 50 mm. **Opgelet!** Vijzen in de onderliggende lat S/028 en niet in de wanden.

**FR:** Fixez, à l'aide de 5 vis de 50 mm, la latte FSL contre le poteau, le dessus de la latte contre la traverse. **Attention!** Vissez dans la latte S/028 et pas dans les planches de la paroi.

**NL:** Bevestig naast elke paal op de onderste en bovenste plank een L-ijzer met draadstang en veer. Deze draadstang zal er voor zorgen dat de planken aan de kant van de palen altijd netjes in elkaar blijven zitten (zie ook "hout leeft"). Bij extreme droogte zou het toch kunnen dat er spleten tussen de planken ontstaan, draai dan de veer iets aan. **Opgelet!** Bevestig geen draadstang aan de kant van de blokhut, deze zou de natuurlijke werking van de blokhut kunnen belemmeren.

**FR:** Fixez à côté de chaque poteau sur la planche inférieure et supérieure une équerre en forme de L et une tige filetée avec ressort. Cette tige filetée évitera l'apparence de fissures entre les planches (voir "Le bois vit"). En cas de sécheresse extrême des fissures pourraient toutefois apparaître, alors serrez le ressort. **Attention!** Ne fixez pas de tige filetée du côté abri, celle-ci pourrait empêcher le mouvement naturel de l'abri.

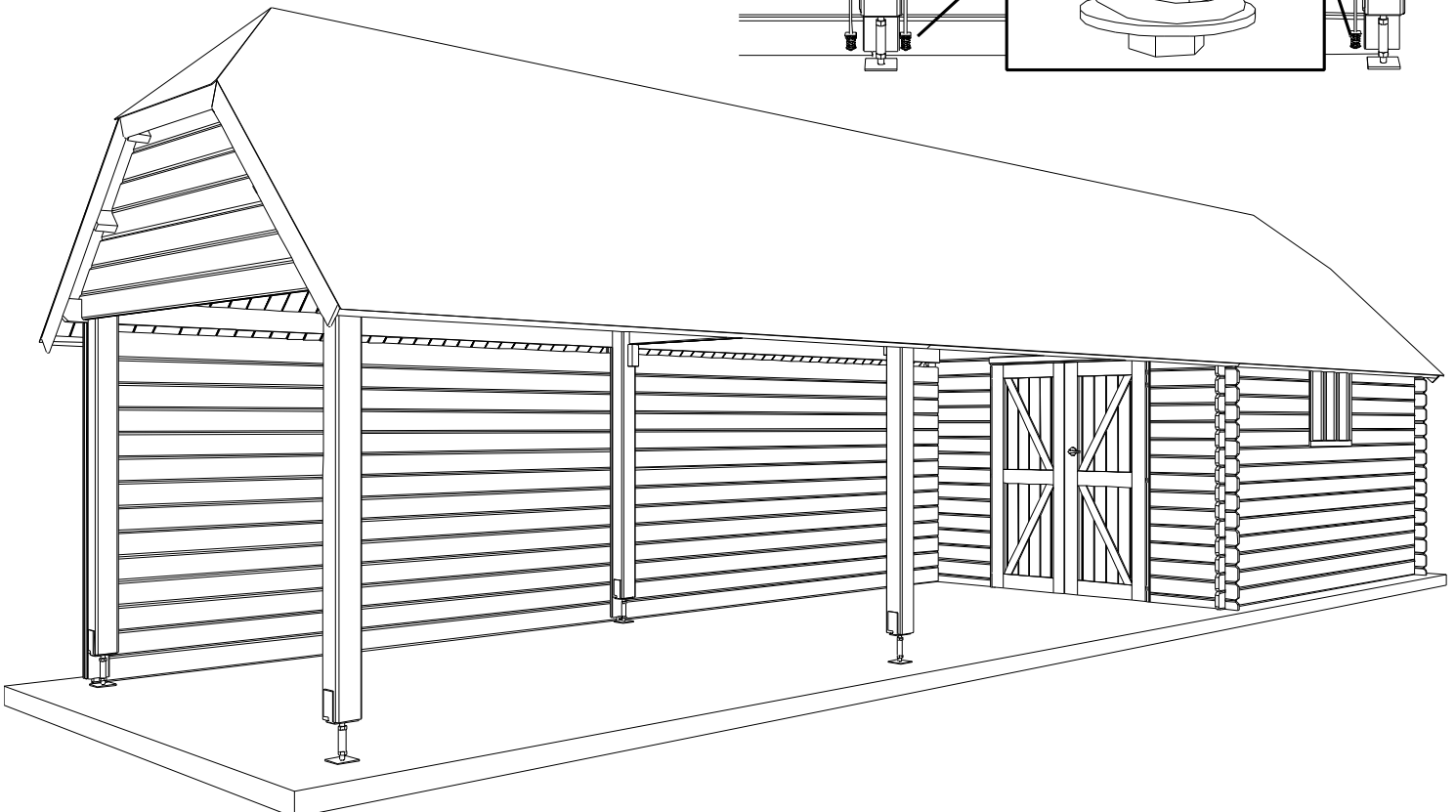
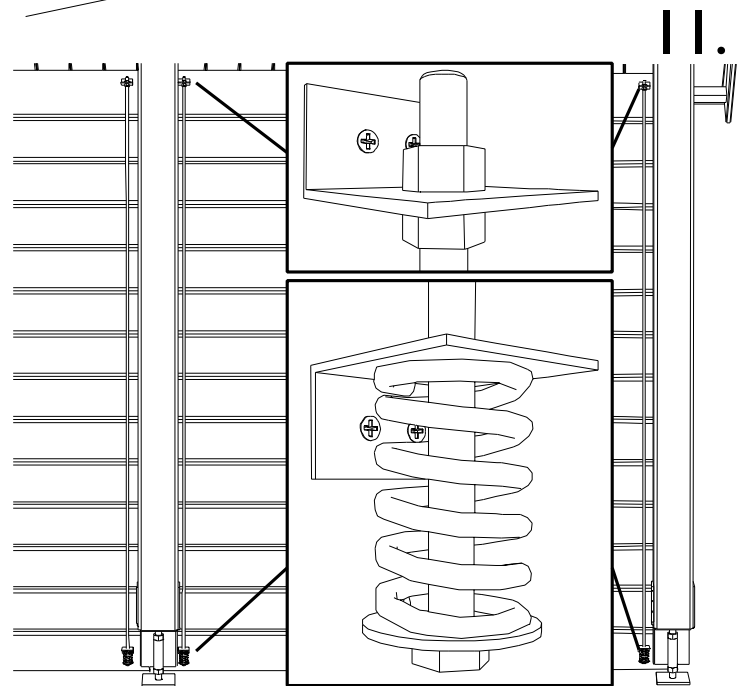

## Voorwand / Façade

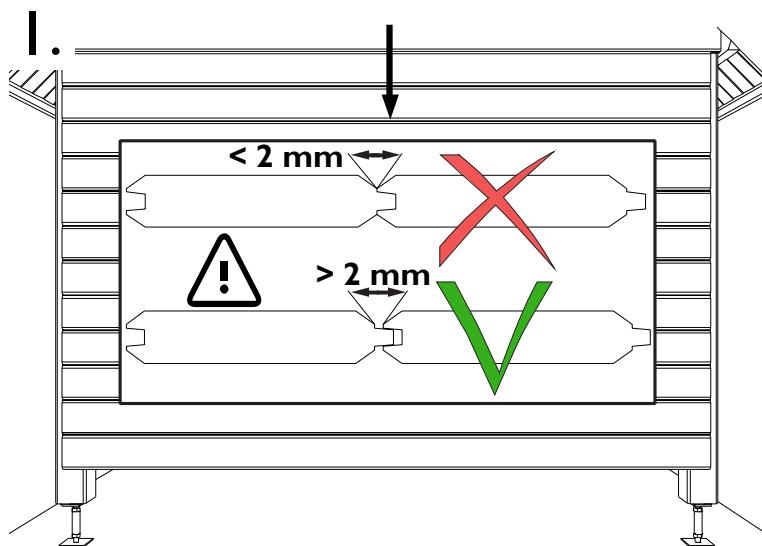

**NL:** Begin bovenaan onder de puntgevel door de tand en groef van de planken A2 in elkaar te steken. Maak dat u links en rechts evenveel van de paal ziet. Gebruik de meegeleverde kunststof-plaatjes om een speling van 2 mm tussen de planken te bekomen. **Doet u dit niet, dan kunnen de planken niet werken en riskeert u dat de planken los komen van palen, met ernstige schade als gevolg.** Bevestig alle planken tot wanneer u onderaan de paal komt. Gebruik per plank 2x2 vijzen van 50 mm.

**FR:** Commencez en haut, en dessous du pignon en insérant la languette dans la rainure des planches A2. Faites attention que vous gardez à droite et à gauche la même espace du poteau visible. Utilisez les pièces plastique fournies pour laisser un écart de 2 mm entre les planches. **Si vous ne faites pas ceci, les planches ne pourront pas "travailler" (s'étendre et rétrécir) et vous risquez que les planches se détachent du poteau, avec de grands dégâts comme conséquence.** Fixez toutes les planches jusqu'au dessous des poteaux, en utilisant 2x2 vis de 50 mm par planche.

**NL:** Bevestig nu links en rechts van de planken A2 een lat S/028, bovenaan tot tegen de puntgevel.

**FR:** Fixez à gauche et à droite des planches A2 une latte S/028, en haut contre le pignon.

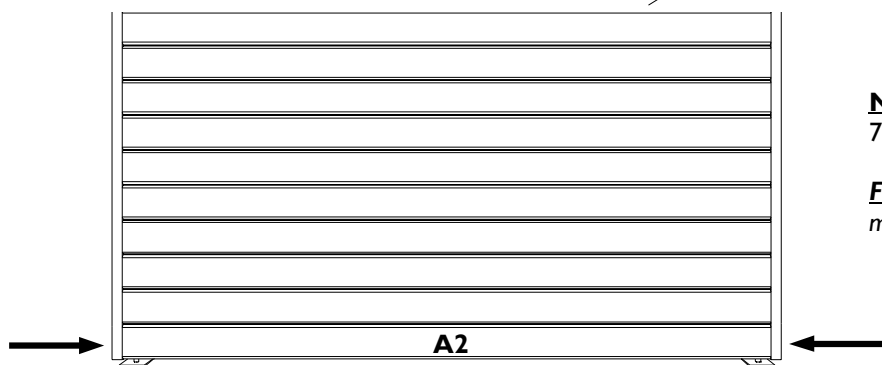
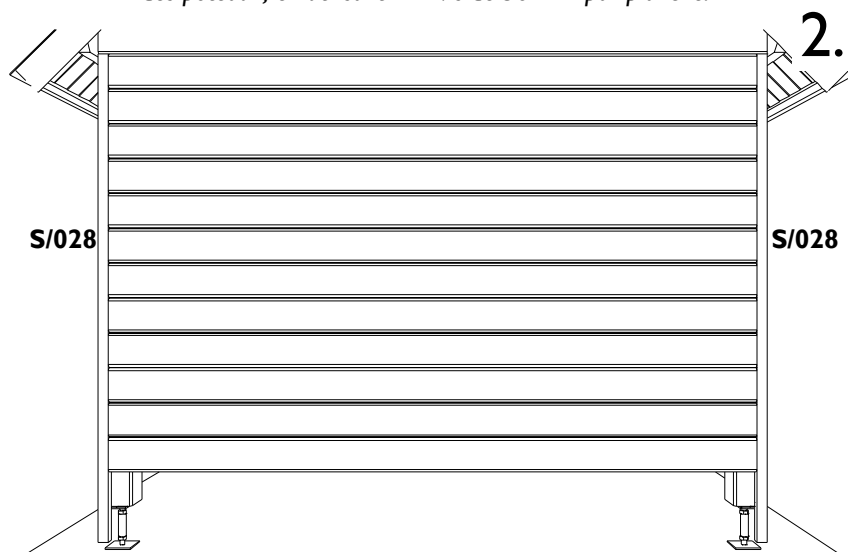

**NL:** Bevestig de onderste plank A2, door 2x2 vijzen van 70 mm door de latten S/028 te vijzen.

**FR:** Fixez la planche du bas A2, à l'aide de 2x2 vis de 70 mm. Vissez à travers les lattes S/028.

**NL:** Ten slotte dient u enkel nog de sierlijst FSL te bevestigen met 5 vijzen van 50 mm.

**FR:** Pour finir il vous reste à fixer la latte décorative FSL à l'aide de 5 vis de 50 mm.

